

+PIU



**OLIMPIA
SPLENDID**
NUOVI SISTEMI USER FRIENDLY

ISTRUZIONI PER INSTALLAZIONE, USO E MANUTENZIONE **I**

INSTRUCTIONS FOR INSTALLATION, USE AND MAINTENANCE **GB**

INSTRUCTIONS POUR L'INSTALLATION, L'EMPLOI ET L'ENTRETIEN **F**

HANDBUCH FÜR INSTALLATION, GEBRAUCH UND WARTUNG **D**

INSTRUCCIONES PARA LA INSTALACIÓN, USO Y MANTENIMIENTO **E**

MANUAL DE INSTALAÇÃO INSTRUÇÕES DE USO E MANUTENÇÃO **P**

AANWIJZINGEN VOOR DE INSTALLATIE, HET GEBRUIK EN HET ONDERHOUD **NL**

ΕΓΧΕΙΡΙΔΙΟ ΟΔΗΓΙΩΝ ΤΟΠΟΘΕΤΗΣΗΣ ΚΑΙ ΧΡΗΣΗΣ **GR**

	I	GB	F	D
PAG	INDICE	INDEX	SOMMAIRE	INHALTSVERZEICHNIS
6	1 GENERALITA'	1 GENERAL INFORMATION	1 GENERALITES	1 ALLGEMEINES
6	1.1 INFORMAZIONI GENERALI	1.1 GENERAL INFORMATION	1.1 INFORMATIONS GENERALES	1.1 ALLGEMEINE INFORMATIONEN
8	1.2 SIMBOLOGIA	1.2 SYMBOLS	1.2 SYMBOLOGIE	1.2 BILDSYMBOLLE
8	1.2.1 Pittogrammi redazionali	1.2.1 Editorial pictograms	1.2.1 Pictogrammes rédactionnels	1.2.1 Bildsymbole
8	1.2.2 Pittogrammi relativi alla sicurezza	1.2.2 Safety pictograms	1.2.2 Pictogrammes concernant la sécurité	1.2.2 Bildsymbole zur Sicherheit
10	1.3 USO PREVISTO	1.3 INTENDED USE	1.3 UTILISATION PRÉVUE	1.3 VORGESEHENER GEBRAUCH
10	1.4 AVVERTENZE	1.4 WARNINGS	1.4 MISES EN GARDE	1.4 WICHTIGE HINWEISE
12	1.5 ACCESSORI A CORREDO	1.5 ACCESSORIES SUPPLIED	1.5 XACCESSOIRES FOURNIS	1.5 GELIEFERTES ZUBEHÖR
14	2 INSTALLAZIONE	2 INSTALLATION	2 INSTALLATION	2 INSTALLATION
14	2.1 IDENTIFICAZIONE DELLE PARTI PRINCIPALI	2.1 IDENTIFICATION OF MAIN COMPONENTS	2.1 IDENTIFICATION DES COMPOSANTS PRINCIPAUX	2.1 BEZEICHNUNG DER WICHTIGSTEN TEILE
14	2.2 AVVERTENZE	2.2 WARNING	2.2 MISE EN GARDE	2.2 WICHTIGER HINWEIS
16	2.3 INSTALLAZIONE MOBILE	2.3 MOBILE INSTALLATION	2.3 INSTALLATION MOBILE	2.3 BEWEGLICHE INSTALLATION
16	2.4 INSTALLAZIONE FISSA	2.4 FIXED INSTALLATION	2.4 INSTALLATION FIXE	2.4 FESTE INSTALLATION
18	2.5 ALLACCIAMENTO ELETTRICO	2.5 CONNECTION TO THE MAINS	2.5 BRANCHEMENT ELECTRIQUE	2.5 ELEKTRISCHER ANSCHLUß
20	3 USO E MANUTENZIONE	3 USE AND MAINTENANCE	3 UTILISATION ET ENTRETIEN	3 GEBRAUCH UND INSTANDHALTUNG
20	3.1 LEGENDA DEI SIMBOLI E TASTI DEL PANNELLO COMANDI	3.1 KEY TO THE SYMBOLS AND BUTTONS ON CONTROL PANEL	3.1 LEGENDE DES SYMBOLES ET DES TOUCHES DU PANNEAU DE COMMANDE	3.1 LEGENDE DER SYMBOLE UND TASTEN DER BEDIENKONSOLE
22	3.2 LEGENDA DEI SIMBOLI E TASTI DEL TELECOMANDO	3.2 KEY TO THE SYMBOLS AND BUTTONS ON REMOTE CONTROL	3.2 LEGENDE DES SYMBOLES ET DES TOUCHES DE LA TELECOMMANDE	3.2 LEGENDE DER SYMBOLE UND TASTEN DER FERNBEDIENUNG
22	3.3 ACCENSIONE GENERALE E GESTIONE DEL FUNZIONAMENTO	3.3 SWITCHING ON THE APPLIANCE AND FUNCTION MANAGEMENT	3.3 MISE EN MARCHÉ GÉNÉRALE ET GESTION DU FONCTIONNEMENT	3.3 EINSCHALTEN UND BETRIEBSSTEUERUNG
26	3.4 INSERTING/REMOVING BATTERIES	3.4 INSTALLING THE BATTERIES	3.4 INTRODUCTION/ ENLEVEMENT DES BATTERIE	3.4 EINSETZEN/ENTFERNEN DER BATTERIEN
28	3.5 ACCENSIONE/ SPEGNIMENTO DELL'APPARECCHIO	3.5 SWITCHING THE APPLIANCE ON/OFF	3.5 ALLUMAGE/EXTINCTION DE L'APPAREIL	3.5 EINSCHALTEN/ AUSSCHALTEN DES GERÄTES
28	3.6 MODALITÀ VENTILAZIONE	3.6 VENTILATION MODE	3.6 MODE VENTILATION	3.6 BETRIEBSART BELÜFTUNG
28	3.7 FUNZIONAMENTO IN RAFFREDDAMENTO	3.7 COOLING FUNCTION	3.7 FONCTIONNEMENT EN MODE REFRIGÉRISSSEMENT	3.7 KÜHLFUNKTION
30	3.8 FUNZIONAMENTO IN SOLA DEUMIDIFICAZIONE	3.8 DEHUMIDIFICATION ONLY FUNCTION	3.8 FONCTIONNEMENT EN MODE DÉSHUMIDIFICATION UNIQUEMENT	3.8 NUR ENTFEUCHTUNGSFUNKTION
30	3.9 FUNZIONAMENTO NOTTURNO	3.9 NIGHT FUNCTION	3.9 FONCTIONNEMENT NOCTURNE	3.9 NACHTBETRIEB
32	3.10 FUNZIONAMENTO AUTOMATICO	3.10 AUTOMATIC FUNCTIONING	3.10 FONCTIONNEMENT AUTOMATIQUE	3.10 AUTOMATIKBETRIEB
32	3.11 FUNZIONAMENTO TURBO	3.11 TURBO FUNCTIONING	3.11 FONCTIONNEMENT TURBO	3.11 TURBOBETRIEB
32	3.12 FUNZIONAMENTO CON TIMER	3.12 FUNCTIONING WITH TIMER	3.12 FONCTIONNEMENT AVEC TEMPORISATEUR	3.12 BETRIEB MIT TIMER
32	3.12.1 SETTAGGIO TIMER DI ACCENSIONE DAL TELECOMANDO	3.12.1 SETTING SWITCH-ON TIMER FROM REMOTE CONTROL	3.12.1 RÉGLAGE DU TEMPORISATEUR D'ALLUMAGE DEPUIS LA TELECOMMANDE	3.12.1 SETUP TIMER FÜR EINSCHALTUNG VON FERNBEDIENUNG
34	3.12.2 SETTAGGIO TIMER DI SPEGNIMENTO DAL TELECOMANDO	3.12.2 SETTING SWITCH-OFF TIMER FROM REMOTE CONTROL	3.12.2 RÉGLAGE DU TEMPORISATEUR D'EXTINCTION DEPUIS LA TELECOMMANDE	3.12.2 SETUP TIMER FÜR AUSSCHALTUNG VON FERNBEDIENUNG
34	3.12.3 SETTAGGIO TIMER DI ACCENSIONE DAL PANNELLO COMANDI	3.12.3 SETTING SWITCH-ON TIMER FROM CONTROL PANEL	3.12.3 RÉGLAGE DU TEMPORISATEUR D'ALLUMAGE DEPUIS LE PANNEAU DE COMMANDE	3.12.3 SETUP TIMER FÜR EINSCHALTUNG VON BEDIENKONSOLE
36	3.12.4 SETTAGGIO TIMER DI SPEGNIMENTO DAL PANNELLO COMANDI	3.12.4 SETTING SWITCH-OFF TIMER FROM CONTROL PANEL	3.12.4 RÉGLAGE DU TEMPORISATEUR D'EXTINCTION DEPUIS LE PANNEAU DE COMMANDE	3.12.4 SETUP TIMER FÜR AUSSCHALTUNG VON BEDIENKONSOLE
36	3.13 RESETTAGGIO DI TUTTE LE FUNZIONI DEL TELECOMANDO	3.13 RESETTING ALL THE REMOTE CONTROL FUNCTIONS	3.13 REMISE A ZERO DE TOUTES LES FONCTIONS DE LA TELECOMMANDE	3.13 RESET ALLER FUNKTIONEN VON FERNBEDIENUNG

ÍNDICE

1	GENERALIDADES
1.1	INFORMACIONES GENERALES
1.2	SIMBOLOGÍA
1.2.1	Pictogramas informativos
1.2.2	Pictogramas relativos a la seguridad
1.3	USO PREVISTO
1.4	ADVERTENCIAS
1.5	ACCESORIOS EN DOTACIÓN
2	INSTALACIÓN
2.1	IDENTIFICACIÓN DE LAS PARTES PRINCIPALES
2.2	ADVERTENCIAS
2.3	INSTALACIÓN MÓVIL
2.4	INSTALACIÓN FIJA
2.5	CONEXION ELÉCTRICA
3	USO Y MANTENIMIENTO
3.1	LEYENDA DE LOS SÍMBOLOS Y BOTONES DEL PANEL DE MANDOS
3.2	LEYENDA DE LOS SÍMBOLOS Y BOTONES DEL CONTROL REMOTO
3.3	ENCENDIDO GENERAL Y CONDUCCION DEL FUNCIONAMIENTO
3.4	C O L O C A C I Ó N / EXTRACCIÓN DE LAS BATERÍAS
3.5	ENCENDIDO/APAGADO DEL APARATO
3.6	MODO VENTILACIÓN
3.7	FUNCIONAMIENTO CON EL MODO ENFRIAMIENTO
3.8	FUNCIONAMIENTO SOLO CON EL MODO DESHUMIDIFICACION
3.9	FUNCIONAMIENTO NOCTURNO
3.10	FUNCIONAMIENTO AUTOMÁTICO
3.11	FUNCIONAMIENTO TURBO
3.12	FUNCIONAMIENTO CON TEMPORIZADOR
3.12.1	AJUSTE TEMPORIZADOR DE ENCENDIDO MEDIANTE EL CONTROL REMOTO
3.12.2	AJUSTE TEMPORIZADOR DE APAGADO MEDIANTE EL CONTROL REMOTO
3.12.3	AJUSTE TEMPORIZADOR DE ENCENDIDO MEDIANTE EL PANEL DE MANDOS
3.12.4	AJUSTE TEMPORIZADOR DE APAGADO MEDIANTE EL PANEL DE MANDOS
3.13	REAJUSTE DE TODAS LAS FUNCIONES DEL CONTROL REMOTO

ÍNDICE

1	GENERALIDADES
1.1	INFORMAÇÕES GERAIS
1.2	SIMBOLOGIA
1.2.1	Pictogramas redaccionais
1.2.2	Pictogramas relativos à segurança
1.3	USO PREVISTO
1.4	ADVERTÊNCIAS
1.5	ACESSÓRIOS FORNECIDOS
2	INSTALAÇÃO
2.1	IDENTIFICAÇÃO DAS PARTES PRINCIPAIS
2.2	ADVERTÊNCIAS
2.3	INSTALAÇÃO AMOVÍVEL
2.4	INSTALAÇÃO FIXA
2.5	LIGAÇÃO ELÉCTRICA
3	USO E MANUTENÇÃO
3.1	LEGENDA DOS SÍMBOLOS E DOS BOTÕES DO PAINEL DE COMANDOS
3.2	LEGENDA DOS SÍMBOLOS E DOS BOTÕES DO TELECOMANDO
3.3	ACENDIMENTO GERAL E GESTÃO DO FUNCIONAMENTO
3.4	INSERÇÃO/REMOÇÃO DAS BATERIAS
3.5	LIGAR/DESLIGAR O APARELHO
3.6	MODALIDADE DE VENTILAÇÃO
3.7	FUNCIONAMENTO NA MODALIDADE ARREFECIMENTO
3.8	FUNCIONAMENTO APENAS NA MODALIDADE DESUMIDIFICAÇÃO
3.9	FUNCIONAMENTO NOCTURNO
3.10	FUNCIONAMENTO AUTOMÁTICO
3.11	FUNCIONAMENTO TURBO
3.12	FUNCIONAMENTO COM TEMPORIZADOR
3.12.1	PROGRAMAÇÃO DO TEMPORIZADOR DE LIGAÇÃO NO TELECOMANDO
3.12.2	PROGRAMAÇÃO DO TEMPORIZADOR DE DESLIGAÇÃO NO TELECOMANDO
3.12.3	PROGRAMAÇÃO DO TEMPORIZADOR DE LIGAÇÃO NO PAINEL DE COMANDOS
3.12.4	PROGRAMAÇÃO DO TEMPORIZADOR DE DESLIGAÇÃO NO PAINEL DE COMANDOS
3.13	REPROGRAMAÇÃO DE TODAS AS FUNÇÕES DO TELECOMANDO

INHOUDSOPGAVE

1	ALGEMEEN
1.1	ALGEMENE INFORMATIE
1.2	GEBRUIKTE SYMBOLEN
1.2.1	Redactionele pictogrammen
1.2.2	Pictogrammen met betrekking tot de veiligheid
1.3	VOORZIEN GEBRUIK
1.4	BELANGRIJKE AANMELZINGEN
1.5	STANDAARDACCESSOIRES
2	INSTALLATIE
2.1	IDENTIFICATIE VAN DE VOORNAAMSTE ONDERDELEN
2.2	BELANGRIJKE AANMELZINGEN
2.3	MOBIELE INSTALLATIE
2.4	VASTE INSTALLATIE
2.5	E L E K T R I S C H AANSLUITING
3	GEBRUIKEN ONDERHOUD
3.1	LEGENDA VAN DE SYMBOLEN EN DE TOETSEN VAN HET BEDIENINGSPANEEL
3.2	LEGENDA VAN DE SYMBOLEN EN DE TOETSEN VAN DE AFSTANDSBEDIENING
3.3	ALGEMENE INSCHAKELING EN BEDIENING VAN DE WERKING
3.4	I N V O E G I N G / VERWIJDERING VAN DE BATTERIJEN
3.5	INSCHAKELING/ UITSCHAKELING VAN HET APPARAAT
3.6	VENTILATIEWERKWIJZE
3.7	WERKING OP DE KOELSTAND
3.8	WERKING OP DE STAND MET UITSLUITEND ONTVOCHTING
3.9	NACHTWERKING
3.10	AUTOMATISCHE WERKING
3.11	WERKING TURBO
3.12	WERKING MET TIMER
3.12.1	INSTELLING TIMER VOOR INSCHAKELING DOOR AFSTANDSBEDIENING
3.12.2	INSTELLING TIMER VOOR UITSCHAKELING DOOR AFSTANDSBEDIENING
3.12.3	INSTELLING TIMER VOOR INSCHAKELING DOOR BEDIENINGSPANEEL
3.12.4	INSTELLING TIMER VOOR UITSCHAKELING DOOR BEDIENINGSPANEEL
3.13	RESETTEN VAN ALLE FUNCTIES VAN DE AFSTANDSBEDIENING

ĐÁÑÉÁ×Í Ì ÁÍ Á

1	ÁÁÍ ÉÁ	7
1.1	ÁÁÍ ÉÁÓ ĐÉÇÑÍ ÒÍ ÑÉÁÓ	7
1.2	ÒÒÌ ÁÍ ÈÍÒÌ Í È	9
1.2.1	Ò-áááááñÌ Ì áóá óýí óáí çó	9
1.2.2	Ò-áááááñÌ Ì áóá ó-áóéÙ Ì á óçí áóóÙéáá	9
1.3	ĐÑÍ ÁÉÁĐÍ Ì ÁÍ Ç ×ÑÇÓÇ	11
1.4	ĐÑÍ ÁÉÁÍ ĐÍ ÈÇÓÁÓ	11
1.5	ÁÍ ÁÓÍ ÓÁÑ ĐÍ Ó	13
	ÓÓÍ Í ÁÁÓÍ ÓÍ ÓÇ	
	ÓÓÓÉÁÓÇ	
2	ÁÁÉÁÓÁÓÓÁÓÇ	15
2.1	ÓÁÓÓÍ ĐÍ ÈÇÓÇ ÓÙÍ	15
	ÈÓÑÍÙÓ ÁÍ ÁÑÓÇÍ ÁÓÙÍ	
2.2	ĐÑÍ ÁÉÁÍ ĐÍ ÈÇÓÁÓ	15
2.3	ÈÍ ÇÓÇ ÁÁÉÁÓÁÓÓÁÓÇ	17
2.4	Ì Í È Ç ÁÁÉÁÓÁÓÓÁÓÇ	17
2.5	ÇÉÁÉÓÑÉÇ ÓÓÍ ÁÁÓÇ	19
3	×ÑÇÓÇ ÉÁÍ ÓÓÍ ÓÇÑÇÓÇ	21
3.1	ÓĐÍ Í Í Ç Í Á ÓÙÍ	21
	ÓÓÍ ÁÍ ÈÙÍ ÉÁÍ	
	ÈÍ ÓÍ ĐÉÙÍ ÓÍ Ó	
	ĐÉÍ ÁÉÁ ÁÉÁÁ×Í Ó	
3.2	ÓĐÍ Í Í Ç Í Á ÓÙÍ	23
	ÓÓÍ ÁÍ ÈÙÍ ÉÁÍ	
	ÈÍ ÓÍ ĐÉÙÍ ÓÍ Ó	
	ÓÇÉÁ×ÁÈÑÉÓÓÇÑÈÍ Ó	
3.3	ÁÁÍ ÈÇ ÁÍ ÁÑÁÍ ĐÍ ÈÇÓÇ	23
	ÉÁÍ ÁÁÁ×ÁÑÍÓÇ	
	ÉÁÍ ÓÍ ÓÑÁÍÁÓ	
3.4	ÓÍ ĐÍ ÉÁÓÇÓÇ/ÁÓÁÍÑÁÓÇ	27
	ÓÙÍ Ì ĐÁÓÁÑÍÙÍ	
3.5	ÁÍ ÁÍ Ì ÁÓÁÇÓÈÍ Í ÓÇÓ	29
	ÓÓÓÉÁÓÇÓ	
3.6	ÉÁÍ ÓÍ ÓÑÁÉÁ ÁÍ ÁÍ ÈÓÇÑÁ	29
3.7	ÉÁÍ ÓÍ ÓÑÁÉÁ ÓÁ ÓÓÍ Ç	29
3.8	ÉÁÍ ÓÍ ÓÑÁÉÁ Ì Í Í Í Ì Á	31
	ÁÓÓÁÑÁÍ ÓÇ	
3.9	Ì Ó×ÓÁÑÉÍ Ç ÉÁÍ ÓÍ ÓÑÁÉÁ	31
3.10	ÁÓÓÍ Ì ÁÓÇ ÉÁÍ ÓÍ ÓÑÁÉÁ	32
3.11	ÉÁÍ ÓÍ ÓÑÁÉÁ TURBO	32
3.12	ÉÁÍ ÓÍ ÓÑÁÉÁ Ì Á TIMER	32
3.12.1	ÑÓÈÌ ÈÓÇ TIMER	32
	ÁÍ ÁÍ Ì ÁÓÍ Ó ÁĐÍ ÓÍ	
	ÓÇÉÁ×ÁÈÑÉÓÓÇÑÈÍ	
3.12.2	ÑÓÈÌ ÈÓÇ TIMER	35
	ÓÁÇÓÈÍ ÁÓÍ Ó ÁĐÍ ÓÍ	
	ÓÇÉÁ×ÁÈÑÉÓÓÇÑÈÍ	
3.12.3	ÑÓÈÌ ÈÓÇ TIMER	35
	ÁÍ ÁÍ Ì ÁÓÍ Ó ÁĐÍ ÓÍ Í	
	ĐÉÍ ÁÉÁ ÁÉÁÁ×Í Ó	
3.12.4	ÑÓÈÌ ÈÓÇ TIMER	37
	ÓÁÇÓÈÍ ÁÓÍ Ó ÁĐÍ ÓÍ Í	
	ĐÉÍ ÁÉÁ ÁÉÁÁ×Í Ó	
3.13	RESET Í ÈÙÍ ÓÙÍ	37
	ÉÁÍ ÓÍ ÓÑÁÉÁÍ ÓÍ Ó	
	ÓÇÉÁ×ÁÈÑÉÓÓÇÑÈÍ Ó	

36	3.14	SELEZIONE UNITÀ DI MISURA DELLA TEMPERATURA (se previsto)	3.14	<i>TEMPERATURE MEASUREMENT UNIT SELECTION (if present)</i>	3.14	SELECTION DE L'UNITE DE MESURE DE LA TEMPERATURE (si présente)	3.14	<i>WAHL DER MASSEINHEIT FÜR DIE TEMPERATUR (falls vorhanden)</i>
38	3.15	AUTORESTART	3.15	<i>AUTORESTART</i>	3.15	REDEMARRAGE AUTOMATIQUE	3.15	<i>AUTORESTART</i>
38	3.16	TRASPORTO DEL CLIMATIZZATORE	3.16	<i>HOW TO TRANSPORT THE CONDITIONER</i>	3.16	TRANSPORT DU CLIMATISEUR	3.16	<i>TRANSPORT DER KLIMAAANLAGE</i>
38	3.17	MANUTENZIONE PERIODICA	3.17	<i>ROUTINE MAINTENANCE</i>	3.17	ENTRETIEN PÉRIODIQUE	3.17	<i>REGELMÄSSIGE WARTUNG</i>
40	3.18	PULIZIA DEI FILTRI DELL'ARIA	3.18	<i>CLEANING THE AIR FILTERS</i>	3.18	NETTOYAGE DES FILTRES DE L'AIR	3.18	<i>REINIGUNG DER LUFTFILTER</i>
40	3.19	PULIZIA DEL CLIMATIZZATORE	3.19	<i>HOW TO CLEAN THE AIR CONDITIONER</i>	3.19	NETTOYAGE DU CLIMATISEUR	3.19	<i>REINIGUNG DER KLIMAAANLAGE</i>
40	3.20	RIPORRE IL CLIMATIZZATORE A FINE STAGIONE	3.20	<i>STOWING THE CONDITIONER AT THE END OF THE SEASON</i>	3.20	RANGER LE CLIMATISEUR EN FIN DE SAISON	3.20	<i>AUFBEWAHRUNG DER KLIMAAANLAGE FÜR LÄNGEREN STILLSTAND</i>
42		SCHEMA ELETTRICO		<i>ELECTRICAL SYSTEM DIAGRAM</i>		SCHÉMA ÉLECTRIQUE		<i>ELEKTROSCHALTPLAN</i>
44		DATI TECNICI		<i>SPECIFICATIONS</i>		DONNEES TECHNIQUES		<i>TECHNISCHEN DATEN</i>
46		INDIVIDUAZIONE ANOMALIE DI FUNZIONAMENTO		<i>TROUBLE SHOOTING</i>		ANOMALIES POSSIBLES		<i>KLEINE STÖRUNGEN SELBST BEHEBEN</i>

E	P	NL	GR	1
3.14 SELECCIÓN UNIDAD DE MEDIDA DE LA TEMPERATURA (si está presente)	3.14 <i>SELECÇÃO DA UNIDADE DE MEDIDA DA TEMPERATURA (se presente)</i>	3.14 SELECTIE MEETEENHEID VAN DE TEMPERATUUR (indien aanwezig)	3.14 <i>ΑΒΕΙΤΙ ΑÇ Ι Ι Γ ΑΑΑΟ Ι ΑΟΝÇΟÇ ΟÇΟ ΕΑΝΙ Ι ΕΝΑΘΕΑΟ (αύτ οδύη-άε)</i>	37
3.15 REENCENDIDO AUTOMÁTICO	3.15 <i>RECOMEÇO AUTOMÁTICO</i>	3.15 AUTORESTART	3.15 <i>AUTORESTART</i>	39
3.16 TRANSPORTE DEL CLIMATIZADOR	3.16 <i>TRANSPORTE DO CLIMATIZADOR</i>	3.16 TRANSPORT VAN DE AIRCONDITIONER	3.16 <i>Ι ΑΟΑΟΙ ΝΑ ΕΕΗ ΑΟΙΟΟΕΙ Ο</i>	39
3.17 MANTENIMIENTO PERIÓDICO	3.17 <i>MANUTENÇÃO PERIÓDICA</i>	3.17 PERIODIEK ONDERHOUD	3.17 <i>ΔΑΝΕΙ ΑΙΕÇ ΟΟΙ ΟÇΝÇΟÇ</i>	39
3.18 LIMPIEZA DE LOS FILTROS DE AIRE	3.18 <i>LIMPEZA DOS FILTROS DO AR</i>	3.18 REINIGING VAN LUCHTFILTERS	3.18 <i>ΕΑΕΙ ΝΕΟΙ Ι Ο ΟΥΙ ΟΙΕΟΝΥΙ ΟΙ Ο ΑΑΝΑ</i>	41
3.19 LIMPIEZA DEL CLIMATIZADOR	3.19 <i>LIMPEZA DO CLIMATIZADOR</i>	3.19 REINIGING VAN DE AIRCONDITIONER	3.19 <i>ΕΑΕΑΝΗΟΙ Ι Ο ΟΙ Ο ΕΕΗ ΑΟΙΟΟΕΙ Ο</i>	41
3.20 COMO GUARDAR EL CLIMATIZADOR AL FINAL DE LA TEMPORADA	3.20 <i>ARRUMAR O CLIMATIZADOR NO FINAL DA ESTAÇÃO</i>	3.20 DE AIRCONDITIONER AAN HET EINDE VAN HET SEIZOEN OPBERGEN	3.20 <i>ΑΑΝΑΙ Ι ΔΙ ΙÇΟÇ ΟΟΟΕΑΟÇΟ ΕΑΟΑ ΟΙ ΟΑΕΙ Ο ΟÇΟ ΟΑΙΕΙ Ι</i>	41
DIAGRAMA ELÉCTRICO	ESQUEMA ELÉCTRICO	ELEKTRISCH SCHEMA	ÇΕΑΕΟΝΙ ΕΥ ΑΙΕΙ Ο×ΑΑΕΙ	43
DATOS TECNICOS	DADOS TÉCNICOS	TECHNISCHE GEGEVENS	ΟΑ×Ι ΙΕΑ ×ΑΝΑΕΟÇΝΕΟΟΕΑ	45
DETECCION DE ANOMALIAS DE FUNCIONAMIENTO	DETECÇÃO DE ANOMALIAS DE FUNCIONAMENTO	ZELF KLEINE STORINGEN VERHELPEN	ΑΙ ΟΙ ΔΕΟΙ Ι Ο ΑΙ ΟΙ ΑΕΙΟΙ ΕΑΕΟΙ ΟΝΑΕΑ	47

I GENERALITÀ

1.1 INFORMAZIONI GENERALI

Desideriamo innanzitutto ringraziarVi per aver deciso di accordare la vostra preferenza ad un apparecchio di nostra produzione.

Documento riservato ai termini di legge con divieto di riproduzione o di trasmissione a terzi senza esplicita autorizzazione della ditta costruttrice.

Le macchine possono subire aggiornamenti e quindi presentare particolari diversi da quelli raffigurati, senza per questo costituire pregiudizio per i testi contenuti in questo manuale.

Leggere attentamente il presente manuale prima di procedere con qualsiasi operazione (installazione, manutenzione, uso) ed attenersi scrupolosamente a quanto descritto nei singoli capitoli.

Conservare con cura questo libretto per ogni ulteriore consultazione.

Dopo aver tolto l'imballaggio assicurarsi dell'integrità dell'apparecchio; gli elementi dell'imballaggio non devono essere lasciati alla portata dei bambini in quanto potenziali fonti di pericolo.

LA DITTA COSTRUTTRICE NON SI ASSUME RESPONSABILITÀ PER DANNI A PERSONE O COSE DERIVANTI DALLA MANCATA OSSERVANZA DELLE NORME CONTENUTE NEL PRESENTE LIBRETTO.

La ditta costruttrice si riserva il diritto di apportare modifiche in qualsiasi momento ai propri modelli, fermo restando le caratteristiche essenziali descritte nel presente manuale.

Durante il montaggio, e ad ogni operazione di manutenzione, è necessario osservare le precauzioni citate nel presente manuale, e sulle etichette apposte all'interno degli apparecchi, nonché adottare ogni precauzione suggerita dal comune buonsenso e dalle Normative di Sicurezza vigenti nel luogo d'installazione.

GB GENERAL INFORMATION

GENERAL INFORMATION

We wish to thank you, first of all, for purchasing an air-conditioner produced by our company.

This document is restricted in use to the terms of the law and may not be copied or transferred to third parties without the express authorization of the manufacturer.

Our machines are subject to change and some parts may appear different from the ones shown here, without this affecting the text of the manual in any way.

Read this manual carefully before performing any operation (installation, maintenance, use) and follow the instructions contained in each chapter.

Keep the manual carefully for future reference.

After removing the packaging, check that the appliance is in perfect condition.

The packaging materials must not be left within reach of children as they can be dangerous.

THE MANUFACTURER IS NOT RESPONSIBLE FOR DAMAGES TO PERSONS OR PROPERTY CAUSED BY FAILURE TO FOLLOW THE INSTRUCTIONS IN THIS MANUAL.

The manufacturer reserves the right to make any changes it deems advisable to its models, although the essential features described in this manual remain the same.

During installation and maintenance, respect the precautions indicated in the manual, and on the labels applied inside the units, as well as all the precautions suggested by good sense and by the safety regulations in effect in your country.

F GENERALITES

INFORMATIONS GENERALES

Nous désirons avant tout vous remercier pour avoir accordé la préférence à un climatiseur de notre production.

Document réservé aux termes de la loi avec interdiction de reproduction ou de transmission à tiers sans l'autorisation expresse de le fabricant.

Les machines peuvent subir des mises à jour et par conséquent présenter des éléments différents de ceux qui sont représentés, sans que cela constitue pour autant un préjudice pour les textes contenus dans ce manuel.

Lire attentivement le présent manuel avant de procéder à toute opération (installation, entretien, utilisation) et suivre scrupuleusement ce qui est décrit dans chacun des chapitres.

Conserver soigneusement le présent livret pour toute consultation ultérieure. Après avoir retiré l'emballage, s'assurer que l'appareil est en parfait état.

Les éléments de l'emballage ne doivent pas être laissés à portée des enfants pour qui ils représentent des sources potentielles de danger.

LE FABRICANT DECLINE TOUTE RESPONSABILITE EN CAS DE DOMMAGES AUX PERSONNES OU AUX BIENS DERIVANT DU NON-RESPECT DES NORMES CONTENUES DANS LE PRESENT LIVRET.

Le fabricant se réserve le droit d'apporter à tout moment des modifications à ces modèles, tout en conservant les caractéristiques essentielles décrites dans le présent manuel.

Lors du montage, et à chaque opération d'entretien, il faut observer les précautions citées dans le présent manuel et sur les étiquettes mises à l'intérieur des appareils, ainsi qu'adopter toute les précautions suggérées par le bon sens commun et par les Normes de Sécurité en vigueur sur le lieu de l'installation.

D ALLGEMEINES

ALLGEMEINE INFORMATIONEN

Zunächst möchten wir Ihnen danken, dass Sie sich für eine Klimaanlage aus unserer Produktion entschieden haben.

Laut Gesetz ist dies ein vertrauliches Dokument, daher gilt das Verbot der Vervielfältigung oder Übermittlung an Dritte ohne ausdrückliche Genehmigung der Herstellerfirma.

An den Geräten können technische Neuerungen vorgenommen werden, d.h. Einzelteile können u.U. anders aussehen als auf den Abbildungen, was jedoch die Gültigkeit der Anweisungen in diesem Benutzerhandbuch in keiner Weise beeinträchtigt.

Bevor Sie mit einer Tätigkeit beginnen (Installation, Instandhaltung, Gebrauch), lesen Sie aufmerksam das vorliegende Benutzerhandbuch und halten Sie sich strengstens an die in den einzelnen Kapiteln dargelegten Anweisungen.

Bewahren Sie das Handbuch sorgfältig auf, damit Sie es bei Bedarf stets zur Hand haben. Überprüfen Sie das Gerät nach dem Auspacken auf einwandfreien Zustand.

Die Verpackungsrückstände nie in Reichweite von Kindern lassen, da sie für diese eine Gefahrenquelle darstellen.

DI E HERSTELLERFIRMA ÜBERNIMMT KEINERLEI VERANTWORTUNG FÜR SCHÄDEN AN PERSONEN ODER SACHEN, DIE DURCH NICHTBEACHTUNG DER IM VORLIEGENDEN BENUTZERHANDBUCH ENTHALTENEN SICHERHEITSVORSCHRIFTEN ENTSTEHEN.

Die Herstellerfirma behält sich das Recht vor, an ihren Modellen jederzeit Veränderungen vorzunehmen, wobei die wesentlichen im vorliegenden Benutzerhandbuch beschriebenen Geräteeigenschaften unverändert bleiben.

Während der Montage und bei sämtlichen Instandhaltungstätigkeiten müssen die Vorsichtsmaßnahmen eingehalten werden, die in diesem Benutzerhandbuch und auf den Schildern im Innern der Geräte angeführt sind; außerdem müssen sämtliche Vorsichtsmaßnahmen ergriffen werden, die der gesunde Menschenverstand gebietet und die durch die am Installationsort geltenden Sicherheitsbestimmungen vorgeschrieben sind.

INFORMACIONES GENERALES

Antes que nada deseamos agradecerles por haber elegido un acondicionador de nuestra producción.

Documento reservado según la ley con prohibición de reproducción o transmisión a terceros sin la expresa autorización de la empresa constructora. Las máquinas pueden ser actualizadas y por lo tanto presentar detalles distintos respecto a aquellos representados, sin constituir por ello, perjuicio para los textos contenidos en el presente manual.

Leer atentamente el presente manual antes de realizar cualquier tipo de operación (instalación, mantenimiento, uso) y abstenerse escrupulosamente a todo lo que se encuentra descrito en cada uno de los capítulos.

Conserve con cuidado este manual para consultas posteriores. Una vez quitado el embalaje, verifiquen que el aparato esté íntegro, los elementos del embalaje no deben dejarse al alcance de los niños ya que son potenciales fuentes de peligro.

LA EMPRESA CONSTRUCTORA NO ASUME NINGUNA RESPONSABILIDAD POR DAÑOS EN PERSONAS O COSAS QUE DERIVEN DE LA FALTA DE OBSERVACIÓN DE LAS NORMAS CONTENIDAS EN EL PRESENTE MANUAL.

La empresa constructora se reserva el derecho de aportar modificaciones en cualquier momento en los propios modelos, manteniendo, sin embargo, las características esenciales descritas en el presente manual.

Durante el montaje, y en cada operación de mantenimiento, es necesario observar las precauciones citadas en el presente manual, y en las etiquetas colocadas en el interior de los equipos, así como adoptar todo tipo de precaución sugerida por el sentido común y por las Normativas de Seguridad vigentes en el lugar de instalación.

INFORMAÇÕES GERAIS

Desejamos, antes de tudo, agradecer-lhe de ter conciliado a sua preferência com um climatizador da nossa produção.

Documento reservado nos termos da Lei que proíbe a reprodução ou a transmissão a terceiros sem explícita autorização da firma construtora. As máquinas poderão sofrer atualizações e apresentar pormenores diferentes daqueles ilustrados, mas que não prejudicam o conteúdo dos textos presentes neste manual.

Ler atentamente o presente manual antes de realizar qualquer operação (instalação, manutenção, uso) e respeitar escrupulosamente quanto descrito nos vários capítulos.

Conserve com cuidado este manual para quaisquer posteriores consultas. Depois de ter relido a embalagem controle a integridade do aparelho; os elementos da embalagem não devem ser deixados ao alcance das crianças, pois, são potenciais fontes de perigo.

A FIRMA CONSTRUTORA NÃO SE ASSUME A RESPONSABILIDADE POR DANOS A PESSOAS OU A COISAS PROVOCADOS PELA INOBSERVÂNCIA DAS NORMAS CONTIDAS NO PRESENTE LIVRETE.

A firma construtora reservase o direito de efectuar alterações aos próprios modelos em qualquer momento, mantendo inalteradas as características essenciais descritas no presente manual.

Durante a montagem, e em cada operação de manutenção, é necessário respeitar as precauções citadas no presente manual, e nas etiquetas que se encontram no interior dos aparelhos, assim como adoptar todas as precauções sugeridas pelo bom-senso comum e pelas Normativas de Segurança em vigor no local de instalação.

ALGEMENE INFORMATIE

Wij wensen u ten eerste van harte te bedanken voor uw keuze voor een door ons gefabriceerde airconditioner.

Dit document is vertrouwelijk in overeenstemming met de wettelijke voorschriften met verbod tot verveelvoudigen of overdracht aan derden zonder uitdrukkelijke toestemming van de onderneming fabrikant.

De machines kunnen worden aangepast en kunnen daarom in bepaalde details verschillen vertonen ten opzichte van de afbeeldingen, hetgeen niet van invloed zal zijn op de in deze handleiding opgenomen teksten.

Lees, voordat u met de werkzaamheden begint (installatie, onderhoud, gebruik), deze handleiding aandachtig door en volg de aanwijzingen in ieder hoofdstuk zorgvuldig op.

Bewaar de handleiding goed zodat u hem altijd bij de hand heeft en indien nodig kunt raadplegen. Controleer nadat u het apparaat uit de verpakking gehaald heeft of het apparaat intact is; het verpakkingsmateriaal mag niet binnen het bereik van kinderen gehouden worden omdat dit een bron van gevaar kan zijn.

DE FABRIKANT KAN NIET AANSPRAKELIJK WORDEN GESTELD VOOR LETSEL AAN PERSONEN OF SCHADE AAN ZAKEN ALS GEVOLG VAN HET NIET INACHT NEMEN VAN DE NORMEN IN DEZE HANDLEIDING.

De fabrikant behoudt zich het recht voor om op ieder gewenst moment wijzigingen aan te brengen op haar modellen, onder behoud van de essentiële karakteristieken zoals beschreven in deze handleiding.

Tijdens de montage en bij alle onderhoudswerkzaamheden moeten de voorzorgsmaatregelen die zijn genoemd in deze handleiding en welke door het normale gezonde verstand worden ingegeven in acht worden genomen en moeten de op de plaats van installatie geldende Veiligheidsvoorschriften worden toegepast.

ΑΑΪ ΕΞΑΟ ΔΕΧΝΪ ΟΪ ΝΕΑΟ

1.1

Εάο' αν+πι αδρεδι' γι ά ίά οάο άο=άνιόόβι όι ά άά όςί όνι όλλι όός ό' ό άδελι άά όά ίά όόόέάθ άάάάυάθ ίάο.

Όγι όύίά ίά ός ίίίίεάόά, όι άάνύι άδιόάέάβ άι όεόόάόόέεύ Υάάάόι έάέ ύό άέ όι γόι ό άάάι ήάγάόάέ άί άάάάάάύάθ β ς ίάόάάάάόθ όι ό όά όηλιόό +ύηθ ός ηςθ άί' όόέ άύόός ός άάάήάό - έάόάόέάάόόθ.

Όά ίϷ+άίπι άάά ίδιήάβ ίά άί άΨ+άάέ ίά άάήι όόέΨάι όί άάάόι ήι όί έθόάθ όόάέήόέέΨ ίά άέάβ ίά όι ό άάήι όόέΨάι ίόάέ, +ύηθ άόόύ ίά όδι άάέι ήάέ όςί άάέόήύόόά όύι έάέι ΨίΨί όι ό άάέΨ+ίόάέ όά άόόύ όι άά=άήι άέι.

ΆέάάΨόά ίά όήι όι +β όι άάήύι άά=άήι άέι όήέί όήι άάθά όά ί όι έάάθ όι άά άί Υήάάέά (άάέάΨόόάός, όόί όήήός, +ήθός) έάέ όςήθόά όέόόΨ όά ύόά άί άόΨήι ίόάέ όύι έέέά έάόΨέάι.

ΌέέΨί όά ίά όήι ίόάά άόόύ όι άά=άήι άέι άέά όέό όΨ άόύι άί άό όόι άι όέΨό.

Ϊ άόΨ άόύ όςί άδι' Ψεήιός όςό όόέέάόάόά όέάι όήάόόάάά ύέέ ς όόόέάθ άβ άέ άέΨάέά, όά άδι έύι ί άάά όςό όόέάάόάόά άάί όήΨάέ άόπι ίίόάέ όά άάέάΨ άέάόθ ί όι ήι γί ίά άβί όί άέέβι άόί ά.

ϸΑΟΑΨΑ ΕΑΟΑΕΑΟΨΑΪ ΟΑΪ ΟΑΨΑΪ ΕΑΪ ΙΑ ΑΟΕΟΪ ϸΑΑ ΑΪ ΑΑΨΙ Ι ΑΪ ΑΟ ΑΪ ΙΑΟ ΟΑ ΔΝΪ ΟΨΔΑ ϸ ΑΪ ΟΪΕΑΪ ΑΪ Α ΔΪ Ο ΑΟΪ ΑΟΑΪ Ι Α ΔΨΪ ΕΪΕΪ ΟΪ, ΟΟΪ ΔΑΝΕΨΟΨΟΪ ΔΪ Ο ΑΑΪ ΟϸΝΪΕΪ ΟΪ Ϊ Ϊ ΔΨΪ ΑΪ ΑΑΨΑΟΑΟ ΔΪ Ο ΔΑΨΕΑΨ Ϊ ΙΟΑΪ ΟΟΪ ΔΑΨΪ Ϊ ΑΑΨΑΨΑΪ.

ϸέάόάέάόΨάι όά άάάάά άάόςήάβ όι άέέάΨύι ά ίά άδέόΨήάέ άέέάάΨό όά ί ίίόΨέά όςό όά ί όι έάάθ όι άά όέάι β, άέάόςήθί όάό όΨί όι όά όά έΨήέά +άήάέόςήέόέέΨ όι ό άάήέάΨ όι ίόάέ όόι άάήύι άέι.

ΕάόΨ όςί όόί άήι Ϊ έέάός έάέ έάόΨ ί όι έάάθ όι άά άΨάάά όόί όήόςό άβ άέ άί άέάβι ίά όςήάάά όέό όήι όέέΨί άά όι ό άί άόΨήι ίόάέ όά άόόύ όι άά=άήι άέι έάέ όέό άέάέΨό άδελιόόΨό όι όι έάόςί Ψί άό όόι άόόάόήέεΨ όύι όόέάθβι έάέ άόθ όέΨίΪ ίά όέι έάόάόά έΨέά όήι όΨέάΪ όι ό όήι έΨόάέ άόύ όςί έί έβ έί άέθ έάέ όΨί όύι ά ίά όςί ίό=Ψί όόά ίίίίεάόά όόι ί όύθ άάέάόΨόάόός.

1.2 SIMBOLOGIA

I pittogrammi riportati nel seguente capitolo consentono di fornire rapidamente ed in modo univoco informazioni necessarie alla corretta utilizzazione della macchina in condizioni di sicurezza.

1.2.1 Pittogrammi redazionali



Service

- Contrassegna situazioni nelle quali si deve informare il SERVICE aziendale interno:

SERVIZIO ASSISTENZA TECNICA CLIENTI.



Indice

- I paragrafi preceduti da questo simbolo contengono informazioni e prescrizioni molto importanti, particolarmente per quanto riguarda la sicurezza.

Il mancato rispetto può comportare:

- pericolo per l'incolumità degli operatori
- perdita della garanzia contrattuale
- declinazione di responsabilità da parte della ditta costruttrice.



Mano alzata

- Contrassegna azioni che non si devono assolutamente fare.

1.2.2 Pittogrammi relativi alla sicurezza



Tensione elettrica pericolosa

- Segnala al personale interessato che l'operazione descritta presenta, se non effettuata nel rispetto delle normative di sicurezza, il rischio di subire uno shock elettrico.



Pericolo generico

- Segnala al personale interessato che l'operazione descritta presenta, se non effettuata nel rispetto delle normative di sicurezza, il rischio di subire danni fisici.



Pericolo di forte calore

- Segnala al personale interessato che l'operazione descritta presenta, se non effettuata nel rispetto delle normative di sicurezza, il rischio di subire bruciature per contatto con componenti con elevata temperatura.

SYMBOLS

The pictograms in the next chapter provide the necessary information for correct, safe use of the machine in a rapid, unmistakable way.

Editorial pictograms

Service

- *Refers to situations in which you should inform the SERVICE department in the company:*

CUSTOMER TECHNICAL SERVICE.

Index

- *Paragraphs marked with this symbol contain very important information and recommendations, particularly as regards safety.*

Failure to comply with them may result in:

- *danger of injury to the operators*
- *loss of the warranty*
- *refusal of liability by the manufacturer.*

Raised hand

- *Refers to actions that absolutely must not be performed.*

Safety pictograms

Danger of high voltage

- *Signals to the personnel that the operation described could cause electrocution if not performed according to the safety rules.*

Generic danger

- *Signals to the personnel that the operation described could cause physical injury if not performed according to the safety rules.*

Danger due to heat

- *Signals to the personnel that the operation described could cause burns if not performed according to the safety rules.*

SYMBOLIE

Les pictogrammes reportés au chapitre suivant permettent de fournir rapidement et de manière univoque les informations nécessaires pour une utilisation correcte de la machine dans des conditions de sécurité.

Pictogrammes rédactionnels

Service

- Indique des situations où il faut informer le SERVICE interne de la société:

SERVICE APRES-VENTE CLIENTS.

Index

- Les paragraphes précédés par ce symbole contiennent des informations et des prescriptions très importantes, notamment pour ce qui concerne la sécurité.

Le non-respect peut comporter:

- danger pour la sécurité des opérateurs.
- perte de la garantie du contrat.
- dégageant de la responsabilité du fabricant.

Main levée

- Indique les actions qu'il ne faut absolument pas accomplir.

Pictogrammes concernant la sécurité

Tension électrique dangereuse

- Signale au personnel concerné que l'opération décrite présente, si elle n'est pas effectuée conformément aux normes de sécurité, le risque de provoquer une décharge électrique.

Danger général

- Signale au personnel concerné que l'opération décrite présente, si elle n'est pas effectuée conformément aux normes de sécurité, le risque de provoquer des dommages physiques.

Danger de température élevée

- Signale au personnel concerné que l'opération décrite présente, si elle n'est pas effectuée conformément aux normes de sécurité, le risque de provoquer des brûlures par contact avec des composants à température élevée.

BILDSYMBOLIE

Die im folgenden Kapitel aufgeführten Bildsymbole liefern schnell und eindeutig Informationen zum korrekten und sicheren Gebrauch des Gerätes.

Bildsymbole

Kundendienst

- *Kennzeichnet Situationen, in denen der interne KUNDENDIENST der Firma zu benachrichtigen ist: KUNDENDIENST*

Inhaltsverzeichnis

- *Die Paragraphen, denen dieses Symbol vorausgeht, enthalten sehr wichtige Informationen und Vorschriften, insbesondere bezüglich der Sicherheit.*

Die Nichtbeachtung dieser Informationen und Vorschriften kann dazu führen, dass:

- *die Unversehrtheit des Personals an den Geräten gefährdet ist*
- *die vertragliche Garantie verfällt*
- *die Herstellerfirma jede Verantwortung ablehnt.*

Erhobene Hand

- *Kennzeichnet Handlungen, die absolut verboten sind.*

Bildsymbole zur Sicherheit

Gefährliche elektrische Spannung

- *Zeigt dem betreffenden Personal an, dass bei der beschriebenen Tätigkeit die Gefahr eines elektrischen Schlags besteht, wenn diese nicht unter Beachtung der Sicherheitsvorschriften durchgeführt wird.*

Allgemeine Gefahr

- *Zeigt dem betreffenden Personal an, dass bei der beschriebenen Tätigkeit Verletzungsgefahr besteht, wenn diese nicht unter Beachtung der Sicherheitsvorschriften durchgeführt wird.*

Gefahr durch starke Hitze

- *Zeigt dem betreffenden Personal an, dass bei der beschriebenen Tätigkeit Verbrennungsgefahr durch Berührung heißer Geräteteile besteht, wenn diese nicht unter Beachtung der Sicherheitsvorschriften durchgeführt wird.*

SIMBOLOGÍA

Los pictogramas presentes en este capítulo permiten suministrar rápidamente y de manera unívoca informaciones necesarias para la correcta utilización de la máquina en condiciones de seguridad.

Pictogramas informativos

Servicio

- Indica situaciones en las cuales se debe informar al SERVICE empresarial interno: SERVICIO ASISTENCIA TÉCNICA A CLIENTES.

Índice

- los párrafos precedidos por este símbolo, contienen informaciones y prescripciones muy importantes, particularmente por lo que respecta a la seguridad. La falta de observación de los mismos puede comportar: peligro para la incolumidad de los operadores pérdida de la garantía de contrato declinación de las responsabilidades de la empresa constructora.

Mano levantada

- Indica acciones que no se deben hacer en absoluto.

Pictogramas relativos a la seguridad

Tensión eléctrica peligrosa

- Señala al personal interesado que la operación descrita presenta, si no es realizada respetando las normativas de seguridad, el riesgo de sufrir un shock eléctrico.

Peligro genérico

- Señala al personal interesado que la operación descrita presenta, si no es realizada respetando las normativas de seguridad, el riesgo de sufrir daños físicos.

Peligro de fuerte calor

- Señala al personal interesado que la operación descrita presenta, si no es realizada respetando las normativas de seguridad, el riesgo de sufrir quemaduras a causa del contacto con componentes a elevada temperatura.

SIMBOLOGIA

Os pictogramas ilustrados no presente capítulo fornecem rapidamente e de modo unívoco as informações necessárias para a correcta utilização da máquina em condições de segurança.

Pictogramas redaccionais

Service

- Ilustra situações nas quais se deverá informar o SERVICE empresarial interno: SERVIÇO DE ASSISTÊNCIA TÉCNICA AOS CLIENTES.

Índice

- Os parágrafos precedidos por este símbolo contém informações e prescrições muito importantes, em particular no que diz respeito à segurança. A sua inobservância poderá comportar: perigo para a incolumidade dos operadores perda da garantia contratual declinação da responsabilidade da firma construtora.

Mão levantada

- Assinala as ações que não se devem absolutamente efectuar.

Pictogramas relativos à segurança

Tensão eléctrica perigosa

- Avisa o pessoal interessado que a operação descrita apresenta, se não for efectuada respeitando as normativas de segurança, o risco de sofrer um choque eléctrico.

Peligro genérico

- Avisa o pessoal interessado que a operação descrita apresenta, se não for efectuada respeitando as normativas de segurança, o risco de sofrer danos físicos.

Peligro de forte calor

- Avisa o pessoal interessado que a operação descrita apresenta, se não for efectuada respeitando as normativas de segurança, o risco de sofrer queimaduras por contacto com componentes a elevada temperatura.

GEbruIKTESYMBOLen

Dankzij de in het onderstaande hoofdstuk gebruikte pictogrammen kan op snelle en ondubbelzinnige wijze de noodzakelijke informatie worden verstrekt voor een correct gebruik van de machine onder veilige omstandigheden.

Redactionele pictogrammen

Service

- Geeft situaties aan waarbij de interne SERVICE DIENST van het bedrijf moet worden geïnformeerd. TECHNISCHE SERVICE DIENST VOOR DE KLANTEN.

Inhoudsopgave

- De door dit symbool voorafgegangene paragrafen bevatten zeer belangrijke informatie en voorschriften, vooral voor wat betreft de veiligheid. Het niet in acht nemen ervan kan leiden tot: gevaar voor de veiligheid van de bedieners het vervallen van de contractuele garantie het zich onthouden van aansprakelijkheid door de fabrikant

Handomhoog

- Geeft een handeling aan die absoluut niet mag worden uitgevoerd.

Pictogrammen met betrekking tot de veiligheid

Gevaarlijke elektrische spanning

- Informeert het betrokken personeel dat de beschreven handeling, indien niet uitgevoerd in overeenstemming met de veiligheidsvoorschriften, het risico van elektrische schokken met zich mee brengt.

Algemeen gevaar

- Informeert het betrokken personeel dat de beschreven handeling, indien niet uitgevoerd in overeenstemming met de veiligheidsvoorschriften, het risico van lichamelijk letsel met zich mee brengt.

Gevaar vanwege hoge temperaturen

- Informeert het betrokken personeel dat de beschreven handeling, indien niet uitgevoerd in overeenstemming met de veiligheidsvoorschriften, het risico van verbrandingen als gevolg van het contact met zeer hete onderdelen met zich mee brengt.

ÓΔI AÍ EΤÓI I E

Óα ó=áááááñÙi i áσá ði γ οδÙñ=i oi óoi áδùì áñi éáçÙéáñi ðáñÝ=i oi i á áñþáñi éáé áγéñi éñi óñùðì óéð áñááéáñáð ðéçñi oi ñáð áéá ðç óùóòþ ÷ñçóñi i ði ñáç óç i ç=áñþi áðì ò ðδù óðì èþéáð áóóáéáñáð.

Ó=áááááñÙi i áσá óγñí óáñ çò

- Áðñááéñi γáé óéð éáðáóóÙóáéò áéá óò i ðì ñáð i ðáéÙòçò ðñÝðáé i á ðéçñi ói ñáð òi áóóðáñéù òi þi á Óá=i éþò Óðì óòþñéñi çò ðçò áóáñáð: ÓÁ×ÍÉÇ ÓÐÌ ÓÓÇÑÍÇ ÐÁÉÁÓÙÍ

Ðáñá=ùì áñ á

- I é ðáñÙáñáð ði ó ðñi çáñi ýi óáé áδù áðóù ði í óoi áñi ééòì ù ðáññÝ=i oi ðéçñi ói ñáð éáé ðñi áéáñáð óÝò ði éγ óçí áñíéáγò, éáñùò áóóÝò ði ó áóñi ñi ýí óóçñi áóóÙéáé. Ç i ç ðñççòç óùñ i ði ñáñ i ði ñáñ i á ðñi éáéÝóáé: Éñi áóñi áéá ðç óùì áóéþ áéáñáúðçðá óùñ ÷áññéóòþñi. Áðþéáéá áááγççòç Áðì ði ñççòç áðéγñi çò áé i Ýñi óò òi ó éáðáóéáðáóòþ.

Óçéùì Ýñi ÷Ýñé

- Áðéòçì áññ áé áñÝñááéáð ði ó ááñ ðñÝðáé i á ðñááì áóì-ðì éñi ýí óáé ði óÝ.

Ó=áááááñÙi i áσá ó=áóééÙ i á ðçñi áóóÙéáé

Áðéññi áóñ ç çéáéòñéþ óÙóç

- Áéáñi ði éáñ òi áñáéáçáñùì áññ ðñi óùðééù ùé ç áñÝñááéá ði ó ðáññáñÙóáðáé, áÙñ ááñ ðñááì áóì ði éçéáñ óγñi óùñ i á òi óò éáñi úáð áóóáéáñáð, i ði ñáñ i á ðñi éáéÝóáé çéáéòñi ðéçñi á.

Ááñi éùò éññ áóñ i ò

- Áéáñi ði éáñ òi áñáéáçáñùì áññ ðñi óùðééù ùé ç áñÝñááéá ði ó ðáññáñÙóáðáé i ði ñáñ i á ðñi éáéÝóáé, áÙñ ááñ ðñááì áóì ði éçéáñ óγñi óùñ i á òi óò éáñi úáð áóóáéáñáð, i ááéáγñi áóá áδù óçñi áðáòþ i á óóñi é=áñá ði ó áññóéñi óáé óá óçéþ éáññi i éñáóñi á.

Éññ áóñ i ò éáññ i ðéçñi áð

- Áéáñi ði éáñ òi áñáéáçáñùì áññ ðñi óùðééù ùé ç áñÝñááéá ði ó ðáññáñÙóáðáé i ði ñáñ i á ðñi éáéÝóáé, áÙñ ááñ ðñááì áóì ði éçéáñ óγñi óùñ i á òi óò éáñi úáð áóóáéáñáð, ááéáγñi áóá áδù óçñi áðáòþ i á óóñi é=áñá ði ó áññóéñi óáé óá óçéþ éáññi i éñáóñi á.

1.2

1.2.1



1.2.2



1.3 USO PREVISTO

Il climatizzatore deve essere utilizzato esclusivamente per migliorare e rendere confortevole la temperatura nell'ambiente. Per ottenere il massimo benessere è pertanto indispensabile procedere ad un calcolo dei carichi termici estivi relativi al locale interessato.

1.4 AVVERTENZE



- Per impedire danneggiamenti al compressore ogni partenza è ritardata di 3 minuti rispetto all'ultimo spegnimento.
- Questo apparecchio dovrà essere destinato solo all'uso per il quale è stato espressamente concepito, e cioè per climatizzare gli ambienti dove viene installato. Ogni altro uso è da considerarsi improprio e quindi pericoloso. Il costruttore non può essere considerato responsabile per eventuali danni derivanti da usi impropri, erronei ed irragionevoli.
- In caso di guasto e/o di cattivo funzionamento dell'apparecchio, spegnerlo e non manometterlo. Per l'eventuale riparazione rivolgersi esclusivamente ai centri di assistenza tecnica autorizzati dal costruttore e richiedere l'utilizzo di ricambi originali. Il mancato rispetto di quanto sopra può compromettere la sicurezza dell'apparecchio.
- Non permettete che l'apparecchio sia usato da bambini o da incapaci, senza sorveglianza.
- Non installare l'apparecchio in ambienti dove l'aria può contenere gas, olio, zolfo o in prossimità di fonti di calore.
- Non appoggiare oggetti pesanti o caldi sopra l'apparecchio.
- Nel caso in cui si decida di non utilizzare più un apparecchio di questo tipo, si raccomanda di renderlo inoperante tagliando il cavo di alimentazione, dopo avere staccato la spina dalla presa di corrente. Si raccomanda inoltre di rendere innocue quelle parti dell'apparecchio suscettibili di costituire un pericolo, specialmente per i bambini che potrebbero servirsi dell'apparecchio fuori uso per i propri giochi.
- Se il cavo di alimentazione è danneggiato, per evitare rischi, deve essere sostituito dal produttore, un suo agente o persona ugualmente qualificata.

INTENDED USE

The air-conditioner must only be used for improving the room temperature for increased comfort. For the best results, it is therefore essential to calculate the summer temperature of the room concerned.

WARNINGS

- *To prevent damage to the compressor, the appliance is unable to start for 3 minutes after being turned off.*
- *This appliance must be used solely for the specific purpose for which it was designed, i.e. for air-conditioning in the rooms in which it is installed. All other uses are to be considered inappropriate and therefore dangerous. The manufacturer will not be held responsible for personal injury or damage to property caused by inappropriate, incorrect or unreasonable use.*
- *In the event of a breakage or malfunction of the appliance, turn it off and do not attempt to repair it. For repair work contact solely the technical service centres authorised by the manufacturer and ask for original spare parts to be used. Failure to do this can affect the safety of the appliance.*
- *Do not allow the appliance to be used by children or disabled people without supervision.*
- *Do not install the appliance in areas where the air may contain gas, oil or sulphur, or near heat sources.*
- *Do not place heavy or hot objects on top of the appliance.*
- *If you no longer wish to use this appliance, it must be made inoperative by cutting the power supply cable after removing the plug from the power socket. Hazardous parts of the appliance must be rendered harmless, especially as there is a risk of children playing with it.*
- *If the supply cord is damaged, it must be replaced by the manufacturer, its service agent or similarly qualified persons in order to avoid a hazard.*

Do not vent R-410A into atmosphere: R-410A is a fluorinated greenhouse gas, covered by Kyoto Protocol, with a Global Warming Potential (GWP) = 1975

Do not vent R-407C into atmosphere: R-407C is a fluorinated greenhouse gas, covered by Kyoto Protocol, with a Global Warming Potential (GWP) = 1653

UTILISATION PRÉVUE

Le climatiseur doit exclusivement être utilisé pour améliorer et rendre plus confortable la température ambiante. Pour un bien-être optimal, il est donc indispensable de procéder à un calcul des charges thermiques estivales correspondant à la pièce intéressée.

MISES EN GARDE

- Pour éviter d'endommager le compresseur, chaque départ est retardé de 3 minutes par rapport à la dernière extinction.
- Cet appareil doit être réservé à l'usage pour lequel il a été expressément conçu, c'est-à-dire la climatisation des pièces où il est installé. Toute autre utilisation doit être considérée comme incorrecte et par conséquent dangereuse. Le constructeur ne peut être tenu responsable des éventuels dégâts provoqués par un usage improprie, erroné ou déraisonnable.
- En cas de panne et/ou de mauvais fonctionnement de l'appareil, l'éteindre et ne pas tenter de le manipuler. Pour toute réparation, s'adresser exclusivement aux services après-vente agréés par le constructeur et exiger l'utilisation de pièces de rechange originales. Le non-respect de ce qui précède peut compromettre la sécurité de l'appareil.
- Interdire l'utilisation sans surveillance de l'appareil aux enfants ainsi qu'aux handicapés.
- Ne pas installer l'appareil dans des pièces où l'air peut contenir du gaz, de l'huile, du soufre ni à proximité de sources de chaleur.
- Ne pas appuyer d'objets lourds ou chauds sur l'appareil.
- Si vous décidez de ne plus utiliser un appareil de ce type, il est recommandé de le mettre hors d'usage en coupant le câble d'alimentation, après avoir débranché la fiche de la prise de courant. Il est en outre recommandé de rendre inoffensives les éléments de l'appareil susceptibles de constituer un danger, notamment pour les enfants, qui pourraient se servir de l'appareil hors d'usage pour jouer.
- Si le cordon d'alimentation est endommagé, pour éviter des risques, il doit être remplacé par le producteur, son agent ou une personne également qualifiée.

Ne pas émettre de R-410A dans l'atmosphère: le R-410A est un gaz à effet de serre fluoré, cité dans le Protocole de Kyoto, avec un Pouvoir de Réchauffement Global (GWP) égal à 1975

Ne pas émettre de R-407C dans l'atmosphère: le R-407C est un gaz à effet de serre fluoré, cité dans le Protocole de Kyoto, avec un Pouvoir de Réchauffement Global (GWP) égal à 1653

VORGESEHENER GEBRAUCH

Die Klimaanlage darf allein zu dem Zweck eingesetzt werden, die Umgebungstemperatur zu verbessern und angenehm zu machen. Zum Erreichen des höchsten Wohlbefindens ist daher auf alle Fälle die sommerliche Wärmebelastung des betreffenden Raums zu berechnen.

WICHTIGE HINWEISE

- Das Gerät startet 3 Minuten nach der letzten Abschaltung, um Folgeschäden des Verdichters zu vermeiden.
- Dieses Gerät darf nur für den Gebrauchszweck eingesetzt werden, für den es ausdrücklich entwickelt wurde, d.h. zum Klimatisieren der Räume, in denen es installiert ist. Jeder anderweitige Gebrauch ist als unsachgemäß und daher gefährlich anzusehen. Der Hersteller haftet nicht für Folgeschäden, die durch unsachgemäße, falsche und unangemessene Verwendung entstehen können.
- Bei Betriebsstörungen keine eigenmächtigen Eingriffe vornehmen, sondern das Gerät ausschalten. Etwaige Reparaturen dürfen ausschließlich von den Vertrags-Servicezentren und unter Verwendung von Originalersatzteilen ausgeführt werden. Bei Zuwiderhandeln ist die Betriebssicherheit des Gerätes gefährdet.
- Das Gerät darf nicht von Kindern oder von Personen, die die Funktion nicht kennen, ohne Beaufsichtigung benutzt werden.
- Das Gerät nie in Räumen mit gas-, öl- oder schwefelhaltiger Luft und auch nicht in der Nähe von Wärmequellen installieren.
- Keine schweren oder heißen Gegenstände auf das Gerät legen.
- Bei der Entsorgung des Gerätes das Netzkabel durchschneiden und alle Teile entfernen, mit denen Kinder spielen und sich dabei verletzen können.
- Wenn das Versorgungskabel beschädigt ist, ist dieses zur Vermeidung von Gefahren vom Hersteller, seinem Beauftragten oder von entsprechend qualifiziertem Personal zu ersetzen.

R-410A nicht in die Atmosphäre auslassen: R-410A ist ein im Kyoto-Protokoll verzeichnetes Fluorgas mit einem globalem Treibhauspotential (GWP) = 1975

R-407C nicht in die Atmosphäre auslassen: R-407C ist ein im Kyoto-Protokoll verzeichnetes Fluorgas mit einem globalem Treibhauspotential (GWP) = 1653



Non immettere R-410A nell'atmosfera: l'R-410A è un gas serra fluorurato, richiamato nel Protocollo di Kyoto, con un Potenziale di Riscaldamento Globale (GWP) = 1975



Non immettere R-407C nell'atmosfera: l'R-407C è un gas serra fluorurato, richiamato nel Protocollo di Kyoto, con un Potenziale di Riscaldamento Globale (GWP) = 1653

USO PREVISTO

El acondicionador debe ser utilizado exclusivamente para mejorar y hacer agradable la temperatura del ambiente.

ADVERTENCIAS

- Para impedir que se dañe el compresor, cada puesta en marcha se retarda 3 minutos respecto al último apagado.
• Este aparato debe destinarse únicamente al uso para el que ha sido expresamente concebido...
• No permitan que los niños o personas inhábiles usen el aparato sin vigilancia.

No libere R-410A en la atmósfera: el R-410A es un gas invernadero fluorado, citado en el Protocolo de Kyoto...

No libere R-407C en la atmósfera: el R-407C es un gas invernadero fluorado, citado en el Protocolo de Kyoto...

USOPREVISTO

O climatizador deve ser utilizado exclusivamente para melhorar e tornar confortável a temperatura do ambiente.

ADVERTÊNCIAS

- Para impedir que o compressor se danifique o arranque está atrasado de 3 minutos relativamente à última desligação.
• Este aparelho deverá ser destinado só para o uso para o qual foi expressamente concebido...
• Não permitir que o aparelho seja usado por crianças ou por pessoas incapazes, sem vigilância.

Não libertar o R-410A para a atmosfera: o R-410A é um gás de efeito estufa fluorado, indicado no Protocolo de Kyoto...

Não libertar o R-407C para a atmosfera: o R-407C é um gás de efeito estufa fluorado, indicado no Protocolo de Kyoto...

VOORZIEN GEBRUIK

De klimaatregelaar mag uitsluitend worden gebruikt om de temperatuur in de omgeving te verbeteren en comfortabeler te maken.

BELANGRIJKE AANWIJZINGEN

- Om beschadiging van de compressor te voorkomen is elke start 3 minuten vertraagd nadat het apparaat de laatste keer uitgeschakeld is.
• Dit apparaat mag uitsluitend en alleen worden bestemd voor het gebruik waarvoor hij uitdrukkelijk is ontworpen...
• Laat het apparaat niet zonder toezicht door kinderen gebruiken of door personen die er geen verstand van hebben.

Geen R-410A in de atmosfeer uitstoten: R-410A is een gefluoreerd broeikasgas waarnaar verwezen wordt in het Protocol van Kyoto...

Geen R-407C in de atmosfeer uitstoten: R-407C is een gefluoreerd broeikasgas waarnaar verwezen wordt in het Protocol van Kyoto...

ДНІ АЕАДІ І АІ Ç ×НÇОÇ

Ç ооооаоР еееі аоооі і у дн҃҃҃҃ае і а =нçоçі і ді еааоае аді еааоооуеаі аеа і а ааеаоаіае еае і а еаеаооУ оіі Уіаоç оç Еаіііеіааоаа ооі даіаеУеееіі. Ааа оçі ааооо-іа і аааооç уо҃҃҃҃аао еа дн҃҃҃҃ае і а дні аааоа оа уі аі оді еі аоі о уоі еаіііеір оіііоііі еаоу оаУінеаа оі о еаеі еаеііеі у ді о ааааііуі оі оі даіаеУеееі і ді о і ао аі ааао҃҃҃҃ае.

ДНІ АЕАІ ДІ ІÇОАІО

- Аа і а аді оауаі і оае і е аçі еуо ооі і оі дааооР еУеа і аеіі çі а еаеаооаіаае 3 еаоуУ дааа аду оçі оаеаоааа ааеіі оР.
• АооР ç ооооаоР дні і іііааоае аді еааоооуеаі ааа оç аа оçі і ді іа у-ае еааоаеааооаа, аçеааР аеа оі і еееі аооіу оі о даіаеУеееі і оі о уоі о у-ае ааеаооооаеаі. ЕУеа Уеаçç -нçоç еаУіаіаоае аеаоУеаçç еае аді і уі уо ааеіі аоі ç.
• Оа даіііоуоç аеУаçç ç/еае еааоР еаеіі оііаао оçо ооооаоР, аааі аіаі ді ір оа оçі еае і ç оçі даіаеУеаао. Ааа оçі оо оо-уі ааеаоаоуо аааоооі еаііоа аді еаеаоооуеаі оа еуі оіа оа-іеао оді ооііеі çо ді о аіі ае аі і ооіі аі оçі уі а аду оі і еаеаоаооооа еае аçоаііаоа оа дн҃҃҃҃аоооа аі оаеаеаеаеУ. Ç і ç оііеаçç оіі аі уоіуіі уііу і ді іа і а дні еаеуеае аеУаао оçі аооУеааа оçо ооооаоР.
• І çі ааоу҃҃҃҃ааа оç -нçоа і ді ііçоç оçо ооооаоР оаа даіаеУ Р оа аііаа і ааа оі еееі ду аооу Уоі і а, -Уіііо аііаеаоç.
• І çі оі ді еааоааа оç ооооаоР оа даіаеУеееі і ді о даіе҃҃҃҃ае а҃҃҃҃ае, еУааа, еаіі ç еі і оУ оа оçауо еаіі уоçоао.
• І çі оі ді еааоааа ааііеУ ç ааооУ аі оаеаіі аі а ду і у оçі ооооаоР.
• Оа даіііоуоç ді о еа аді оаооаоа іа і çі -нçоçі і ді еааоа даа аооі у оі о аіаі оо оçі ооооаоР, ооі ііоаоае іа оç еу҃҃҃҃ааа оа еаау҃҃҃҃ааоç аеаоу еаеіі оііаао аді ооі ауі і оао оі еаеііаеі оіі оі аі оаао аду оçі дн҃҃҃҃аа çеаеаоііеао даііі -о. Ооі ііоаоае ааа оçо іа а-нçоçоауі і оае оа аі аііоііі аоа оçо ооооаоР ді о ауі аоае і а аді оаеуоі оі еіі аоіі, аааеУ аеа оа даіаеУ, оа і ді іа і ді іі уі а -нçоçі і ді ір оі оі оçі аеаоу еаеіі оііаао ооооаоР і а оеіі оу оі дае҃҃҃҃-ііае.
• АУі оі еаеііаеі оіі оі аі оіао у-ае еааоооіааоааі, дні о аді ооаР ееі ауі уі, дн҃҃҃҃ае і а аі оаеаооаоаеаі аду оі і даіааауа, уі аі аі ооііуоуоу оі оР аду Уоі і і і а оçі іааа аеаііаеаоç.

І çі аеауі дааа оі R-410А ооçі аді уоçоааіа: Оі R-410А аіі ае уі а оеіі іа у-і а҃҃҃҃іеі оі о еаіі і еçоіі о, оі і оі ііі даііеаі аУі аоае ооі дн҃҃҃҃аеуеі еееі оі о еауі, і а аоі аі еуу даііçоçеаР ауіçоçо оçо еаіі і еіааіао (GWP)= 1975

І çі аеауі дааа оі R-407C ооçі аді уоçоааіа: Оі R-407C аіі ае уі а оеіі іа у-і а҃҃҃҃іеі оі о еаіі і еçоіі о, оі і оі ііі даііеаі аУі аоае ооі дн҃҃҃҃аеуеі еееі оі о еауі, і а аоі аі еуу даііçоçеаР ауіçоçо оçо еаіі і еіааіао (GWP)= 1653

1.3

1.4



**ATTENZIONE!**

QUESTO PRODOTTO CONTIENE GAS REFRIGERANTE R-410A O R-407C CON CARATTERISTICHE DI ODP=0 (POTENZIALE IMPOVERIMENTO OZONO).

**SMALTIMENTO**

Il simbolo sul prodotto o sulla confezione indica che il prodotto non deve essere considerato come un normale rifiuto domestico, ma deve essere portato nel punto di raccolta appropriato per il riciclaggio di apparecchiature elettriche ed elettroniche.

Provvedendo a smaltire questo prodotto in modo appropriato, si contribuisce a evitare potenziali conseguenze negative per l'ambiente e per la salute, che potrebbero derivare da uno smaltimento inadeguato del prodotto.

Per informazioni più dettagliate sul riciclaggio di questo prodotto, contattare l'ufficio comunale, il servizio locale di smaltimento rifiuti o il negozio in cui è stato acquistato il prodotto. Questa disposizione è valida solamente negli Stati membri dell'UE.

**IMPORTANTE!**

Per prevenire ogni rischio di folgorazione è indispensabile staccare l'interruttore generale prima di effettuare collegamenti elettrici ed ogni operazione di manutenzione sugli apparecchi.



Rendere note a tutto il personale interessato al trasporto ed all'installazione della macchina le presenti istruzioni.

1.5 ACCESSORI A CORREDO

- 1- Tubo flessibile da 1.5 m.
- 2- Convogliatore terminale per finestra
- 3- Flangia per installazione a vetro o a muro (solo per le versioni in cui è prevista)
- 4- Tappo chiusura flangia (solo per le versioni in cui è previsto)
- 5- ventosa per finestra
- 6- manuale di uso e manutenzione
- 7- telecomando

ATTENTION!

THIS PRODUCT CONTAINS R-410A OR R-407C REFRIGERANT WITH O.D.P. = 0 (OZONE DEPLETION POTENTIAL).

DISPOSAL

This symbol on the product or its packaging indicates that the appliance cannot be treated as normal domestic trash, but must be handed in at a collection point for recycling electric and electronic appliances.

Your contribution to the correct disposal of this product protects the environment and the health of your fellow men. Health and the environment are endangered by incorrect disposal.

Further information about the recycling of this product can be obtained from your local town hall, your refuse collection service, or in the store at which you bought the product.

This regulation is valid only in EU member states.

IMPORTANT!

To prevent any risk of electrocution, always disconnect the main circuit breaker before making electric connections or performing any maintenance on the units.

The following instructions must be made known to all personnel involved in the machine's transport and installation.

ACCESSORIES SUPPLIED

- 1- 1.5 m flexible pipe.
- 2- Window air conveyor outlet
- 3- Window or wall installation flange (only for versions where envisaged)
- 4- Flange cap (only for versions where envisaged)
- 5- Window suction cup
- 6- use and maintenance manual
- 7- remote control

ATTENTION!

CET APPAREIL CONTIENT DU GAZ RÉFRIGÉRANT R-410A OU R-407C CLASSÉ ODP = 0 (APPAUVRISSEMENT POTENTIEL DE LA COUCHE D'OZONE).

ELIMINATION

Ce symbole apposé sur le produit ou son emballage indique que ce produit ne doit pas être jeté au titre des ordures ménagères normales, mais doit être remis à un centre de collecte pour le recyclage des appareils électriques et électroniques. En contribuant à une élimination correcte de ce produit, vous protégez l'environnement et la santé d'autrui. L'environnement et la santé sont mis en danger par une élimination incorrecte du produit. Pour toutes informations complémentaires concernant le recyclage de ce produit, adressez-vous à votre municipalité, votre service des ordures ou au magasin où vous avez acheté le produit. Cette consigne n'est valable que pour les états membres de l'UE.

IMPORTANT!

Afin de prévenir tout risque d'électrocution, il est indispensable de couper le courant au disjoncteur principal avant d'effectuer des branchements électriques et toute opération d'entretien sur les appareils.

Communiquer ces instructions à tout le personnel concerné par le transport et l'installation de la machine.

ACCESSOIRES FOURNIS

- 1- Tube flexible d'1.5 m.
- 2- Convoyeur terminal pour fenêtre
- 3- Bride pour installation murale ou sur vitre (uniquement pour les versions où cela est prévu)
- 4- Bouchon fermeture bride (uniquement pour les versions où cela est prévu)
- 5- Ventouse pour fenêtre
- 6- notice d'utilisation et d'entretien
- 7- télécommande

ACHTUNG!

DIESES PRODUKT ENTHÄLT KÄLTEMITTEL R-410A AUF R-407C MIT DEN EIGENSCHAFTEN ODP=0 (OZONZEHRUNGSPOTENTIAL).

ENTSORGUNG

Dieses Symbol auf dem Produkt oder seiner Verpackung weist darauf hin, dass dieses Produkt nicht als normaler Haushaltsabfall zu behandeln ist, sondern an einem Sammelpunkt für das Recycling von elektrischen und elektronischen Geräten abgegeben werden muss. Durch Ihren Beitrag zum korrekten Entsorgen dieses Produktes schützen Sie die Umwelt und die Gesundheit Ihrer Mitmenschen. Umwelt und Gesundheit werden durch falsches Entsorgen gefährdet.

Weitere Informationen über das Recycling dieses Produktes erhalten Sie von Ihrem Rathaus, Ihrer Müllabfuhr oder dem Geschäft, in dem Sie das Produkt gekauft haben.

Diese Vorschrift ist nur gültig für Mitgliedstaaten der EU.

WICHTIG!

Um dem Risiko eines Stromschlags vorzubeugen, muss unbedingt der Hauptschalter ausgeschaltet werden, bevor elektrische Anschlüsse hergestellt oder Instandhaltungsarbeiten an den Geräten vorgenommen werden.

Das für den Transport und für die Maschineninstallation zuständige Personal ist von diesen Anweisungen in Kenntnis zu setzen.

GELIEFERTES ZUBEHÖR

- 1- Schlauch in einer Länge von 1.5 m
- 2- Luftleitungsverschluss für Fenster
- 3- Flansch zur Montage an Mauer- oder Glaswänden (nur für Versionen, bei denen dies vorgesehen ist)
- 4- Flanschverschluss (nur für Versionen, bei denen dies vorgesehen ist)
- 5- Saugkopf für Fenster
- 6- Bedienungs- und Wartungsanleitung
- 7- Fernbedienung

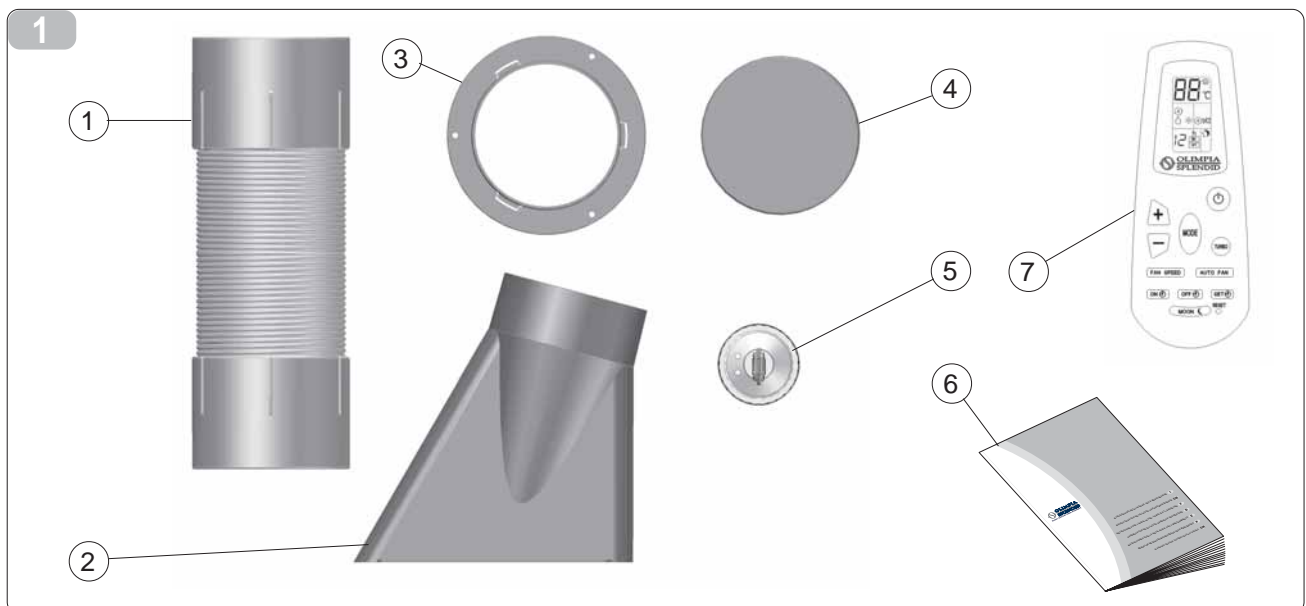

¡ATENCIÓN!
ESTE PRODUCTO CONTIENE GAS REFRIGERANTE R-410A O R-407C CON CARACTERÍSTICAS DE ODP=0 (POTENCIAL DE EMPOBRECIMIENTO DEL OZONO).

DESGUACE

Este símbolo sobre el producto o su embalaje, indica que el mismo no puede ser tratado como residuo doméstico habitual, sino debe ser entregado en un punto de recogida para el reciclado de aparatos eléctricos y electrónicos.

Con su contribución para el desguace correcto de este producto, protegerá el medio ambiente y la salud de sus prójimos. Con un desguace erróneo, se pone en riesgo el medio ambiente y la salud.

Otras informaciones sobre el reciclado de este producto las obtendrá de su ayuntamiento, recogida de basura o en el comercio donde haya adquirido el producto.

Esta norma es válida únicamente para los estados miembros de la UE.

IMPORTANTE!

Para prevenir el riesgo de fulguración es indispensable desconectar el interruptor general antes de efectuar conexiones eléctricas y llevar a cabo las operaciones de mantenimiento en los equipos.

Poner las presentes instrucciones en conocimiento de todo el personal afectado por el transporte y la instalación de la máquina.

ACCESORIOS EN DOTACIÓN

- 1- Tubo flexible de 1.5 m.
- 2- Transportador terminal para ventana
- 3- Brida para instalación en cristal o en pared (solamente para las versiones en las que está prevista)
- 4- Tapón de cierre brida (solamente para las versiones en las que está previsto)
- 5- Ventosa para ventana
- 6- manual de uso y mantenimiento
- 7- control remoto

ATENÇÃO!!!
ESTE PRODUTO CONTÉM GÁS REFRIGERANTE R-410A OU R-407C COM CARACTERÍSTICAS DE ODP=0 (POTENCIAL EMPOBRECIMENTO DO OZONO).

ELIMINAÇÃO

Este símbolo que se encontra no produto ou na respectiva embalagem, indica que o produto não pode ser tratado como resíduo doméstico normal, devendo ser entregue num centro de recolha e de reciclagem para aparelhos eléctricos e electrónicos.

Graças ao seu contributo para a eliminação correcta deste produto, protege o ambiente e a saúde pública. A eliminação incorrecta de resíduos prejudica o ambiente e a saúde.

Para obter mais informações sobre a reciclagem deste produto, dirija-se à Câmara Municipal, aos serviços de recolha de resíduos ou à loja onde adquiriu o produto.

Este regulamento só é válido para os Estados-membros da UE.

IMPORTANTE!

Para prevenir os riscos de fulguração é indispensável desligar o interruptor geral antes de efetuar ligações eléctricas e qualquer operação de manutenção nos aparelhos.

Comunique estas instruções a todo o pessoal que se ocupar do transporte e da instalação da máquina.

ACESSÓRIOS FORNECIDOS

- 1- Tubo flexível de 1.5 m.
- 2- Transportador terminal para janela
- 3- Anel para montagem no vidro ou na parede (somente para as versões nas quais é previsto)
- 4- Tampa de fecho do anel (somente para as versões nas quais é prevista)
- 5- Ventosa para janela
- 6- manual de uso e manutenção
- 7- telecomando

LET OP!
DIT PRODUCT BEVAT HET ECOLOGISCHE KOELMIDDEL (GAS) R-410A OF R-407C MET EEN ODP-KARAKTERISTIEK (P O T E N T I E L E OZONAFBRAAK) = 0.

VERWIJDERING SI

Dit symbool op het product of de verpakking geeft aan dat dit product niet via het normale huisvuil mag worden verwijderd, maar bij een centrale verzamelplaats voor de recycling van elektrische en elektronische apparaten moet worden afgegeven.

Wanneer u dit product op de juiste manier verwijdert, draagt u bij aan een beter milieu en de gezondheid van uw medemens. Het milieu en de gezondheid worden door een onjuiste verwijdering in gevaar gebracht.

Aanvullende informatie over de recycling van dit product ontvangt u bij uw gemeentehuis, uw vuilophalendienst of de Mwinkel waar u dit product hebt gekocht.

Dit voorschrift geldt alleen voor EU-lidstaten.

BELANGRIJK!

Om elk risico van elektrische schokken te vermijden is het absoluut verplicht om vóór de elektrische aansluitingen en alle onderhoudsingenrepen op de apparaten de hoofdschakelaar uit te schakelen.

Breng al het bij het transport en de installatie van de machine betrokken personeel op de hoogte van deze instructies.

STANDAARDACCESSOIRES

- 1- Flexibele leiding van 1.5 m
- 2- Eindstuk luchtleiding voor venster
- 3- Flens voor installatie tegen een ruit of wand (alleen voor de versies waarin dat van toepassing is)
- 4- Flens-afsluitdop (alleen voor de versies waarin dat van toepassing is)
- 5- Zuignap voor venster
- 6- handleiding voor gebruik en onderhoud
- 7- afstandsbediening

ΔΝΪ ΟΪ ×Ç!
ΑΌΟΪ ΟΪ ΔΝΪ ΕΪ Γ ×ΝΧΌΕΪ Γ ΔΪ ΕΑΕ ΑΕΑ ΟÇΓ ΔΌΤÇ ΑΑΝΕΪ R-410A Ç R-407C Γ Α ×ΑΝΑΕΌÇΝΕΌΟΪΕΑ ODP = 0 (ΑΌΪ ΑΌΪ ΟÇΌΑ ΔΌΪ×ΑΌΌÇ Ο Ϊ ΑΪ Γ ΟΪ Ο).

ΑΔΪ ΟΌΝΌÇ

Αόοϋ οϊ οϋλ αι ει δϋι ϋ οοι δνι ιυι ϐ οοç οοόεαδ αόλλ α οϊ ο δοι ααει γαε ι οε αοοϋ οϊ δνι ιυι αα ι οϊ ναλ ι α αδι οοηεαλ ι α οα εα ι ι ιεϋ ι ιεεαεϋ αδι ηηλ ι αοα, αεεα δηγδαε ι α δαηααι εαλ οα ι ε εγoc οοεει αϐο αεα οç ι α ι εγεεϋεϋοç οϋι çεαεοηεϐ ι εαεçεαεοηι ιεϐ ι οοοεαϐϐι.

Γ α οç ι δνι οοι ηϋ ααδ οοç οϋοδϐ αδϋοδηοç αοοι ο οϊ ο δνι ιυι οϊ ο δνι οοαοαγδαο οϊ δαηαεϋει ι εαεοçι οααλ οϋι οοι α ι εηϐδϋ ι οαο.

Τι δαηαεϋεει ι εαε ç οααλλ ολεα ι οαοα ελ αοι αδϋ ι λ α εϋει ο αδϋοδηοç.

Δαηαογηϋ δεçηι οϊ ηλλ αε αç ι α ι εγεεϋεϋοç αοοι γ οϊ ο δνι ιυι οϊ οϊ οϊ ηαοα ι α γχαοα οοι αçι αηηαλι οαο, οοçι οδçηαολλ αδι ει ιεαϐο οϋι αδι ηηλ ι αοϋ ι ϐ οοο εαοϋοοçι α, οοο οδ ι λ ο ααι ηϋοα- οα αοοϋ οϊ δνι ιυι.

Αοοϋο ι εα ι ι ι ο ι υ ο οχγ α ε ι υ ι ι αε α οç οç ηϐαο ι γεç οçο EE.

ΟÇΓ ΑΪ ΟΕΪ !

Αεα ι α αδι ογααοα εϋεα ελ αοι çεαεοηι δεç ι λ αο αλ ι ε αδαηαλλ οçι ι α αδι οοι αγδαοα οϊ αα ι εϋ α ι εαεϋοδοç δνι οϊ γ δαηαι αοι- οϊ ι ϐοαοα οç ι çεαεοηεϐ οϋ ι ααοç εαε δηε ι αδϋ εϋεα αδγ ι ααοç οοι οηçοçο οçο οοοεαϐϐο.

Γ α δαηγ-αοα οεο δαηι γοαο ι αçαλλ οα υει οϊ δνι οϋοδηεϋ οϊ ο αδϋαηγ ι αοα ι α οç ι αοαοι ηϋ εαε οç ι ααεαοϋοοαοç οçο οοοεαϐϐο.

ΑΪ ΑΟΪ ΟΑΝ ΔΪ Ο ΟΟΪ Γ ΑΑΟΪ ΟΪ ΟÇ ΟΟΟΕΑΌÇ

- 1- Αγεα ι δοι ο οϋεϐ ι αο 1.5 ι γοηι ο
- 2- Αεηαλι ο αει = αοαοδϐο αεα οϊ δαηϋεοηι
- 3- Οεϋι οαα αεα οç ι οϊ οϊ εγocç οα οαϋι ε ϐ οα οϊ ι = ι (ι υ ι ι αεα οϊ οο ογδ ι οο υδ ι ο δνι αεγδαοαε)
- 4- Δϐι α εεαεοηι αοι ο οεϋι οαοα (ι υ ι ι αεα οϊ οο ογδ ι οο υδ ι ο δνι αεγδαοαε)
- 5- Αα ι οϊ γαε αεα οϊ δαηϋεοηι
- 6- αα = αηηαλι ι = ηϐοçο εαε οοι οηçοçο
- 7- οçεα = αηηοδϐηει



INSTALLAZIONE

2.1 IDENTIFICAZIONE DELLE PARTI PRINCIPALI (fig. 2)

- 1) Pannello comandi
- 2) Griglia di uscita dell'aria
- 3) Filtro dell'aria con griglia
- 4) Tappo per svuotamento dell'acqua di condensa
- 5) Entrata dell'aria esterna
- 6) Uscita dell'aria esterna
- 7) Maniglia di spostamento

2.2 AVVERTENZE



Installazione non corretta (fig. 3)

Installazione corretta (fig. 4)

- Assicuratevi che tende o altri oggetti non ostruiscano i filtri di aspirazione.
- Collegare il climatizzatore solo a prese dotate di messa a terra.
- L'efficienza del climatizzatore è garantita da una pulizia effettuata annualmente da un Centro di assistenza.
- Il climatizzatore non deve essere utilizzato in locali adibiti a lavanderia.
- Installare il climatizzatore solo in locali asciutti.
- Il climatizzatore non deve essere messo in funzione in presenza di materiali, vapori o liquidi pericolosi.
- Assicurarsi di mantenere tra il climatizzatore e le strutture adiacenti le distanze minime indicate in figura 5.1.



Attenzione! Pericolo di esplosione o incendio.

- Installare il climatizzatore su superfici piane.

INSTALLATION

IDENTIFICATION OF MAIN COMPONENTS (fig. 2)

- 1) Control panel
- 2) Air outlet grille
- 3) Air filter with grille
- 4) Plug for draining condensation water
- 5) External air inlet
- 6) External air outlet
- 7) Handle for moving

WARNING

Incorrect assembly (fig. 3)

Correct assembly (fig. 4)

- Make sure curtains or other objects are not obstructing the suction filter.
- Always connect the air conditioner to a grounded socket.
- To assure maximum efficiency of your air conditioner have it cleaned once a year by a Service Center.
- The air conditioner must not be used in laundries.
- The air conditioner must be installed in a dry place only.
- Make sure that the minimum distances between the conditioner and adjacent structures respect those indicated in figure 5.1

Warning! Danger of explosion or fire.

- Always install the conditioner on a flat surface.

INSTALLATION

IDENTIFICATION DES COMPOSANTS PRINCIPAUX (fig. 2)

- 1) Panneau de commande
- 2) Grille d'évacuation de l'air
- 3) Filtre de l'air avec grille
- 4) Bouchon pour le vidage de l'eau de condensation
- 5) Entrée de l'air externe
- 6) Sortie de l'air externe
- 7) Poignée pour le déplacement

MISE EN GARDE

Montage non correct (fig. 3)

Montage correct (fig. 4)

- Contrôlez qu'aucun obstacle ne gêne le filtre d'aspiration.
- Brancher le climatiseur à des prises équipées de mise à la terre uniquement;
- Un nettoyage effectué tous les ans par un Centre SAV garantit le bon fonctionnement du climatiseur.
- Le climatiseur ne doit pas être utilisé dans des locaux servant de buanderie.
- Installer le climatiseur uniquement dans des locaux secs.
- Veiller à garder entre le climatiseur et les structures adjacentes les distances minimales indiquées à la figure 5.1.

Attention! Danger d'explosion ou d'incendie.

- Installer le climatiseur sur des surfaces planes.

INSTALLATION

BEZEICHNUNG DER WICHTIGSTEN TEILE (Abb. 2)

- 1) Bedienkonsole
- 2) Luftablaßgitter
- 3) Luftfilter mit Gitter
- 4) Kondenswasser-Ablaßschraube
- 5) Außenlufteingang
- 6) Außenluftausgang
- 7) Verschiebegriff

WICHTIGER HINWEIS

Falsche Montage (Abb. 3)

Richtige Montage (Abb. 4)

- Sicherstellen, daß sich der Ansaugfilter nicht zu nahe bei Vorhängen oder anderen behindernden Gegenständen befindet.
- Die Klimaanlage darf nur an Steckbuchsen mit Schutzleiter angeschlossen werden.
- Zur Erhaltung der Betriebstüchtigkeit der Klimaanlage ist eine jährliche Reinigung durch einen technischen Kundendienst erforderlich.
- Die Klimaanlage darf nicht in Waschräumen installiert werden.
- Die Klimaanlage darf nur in trockenen Räumen installiert werden.
- Stellen Sie die in der Abbildung 5.1 angegebenen Mindestabstände zwischen der Klimaanlage und den angrenzenden Strukturen sicher.

Achtung! Explosions- oder Brandgefahr.

- Die Klimaanlage ist auf glatter Oberfläche aufzustellen.

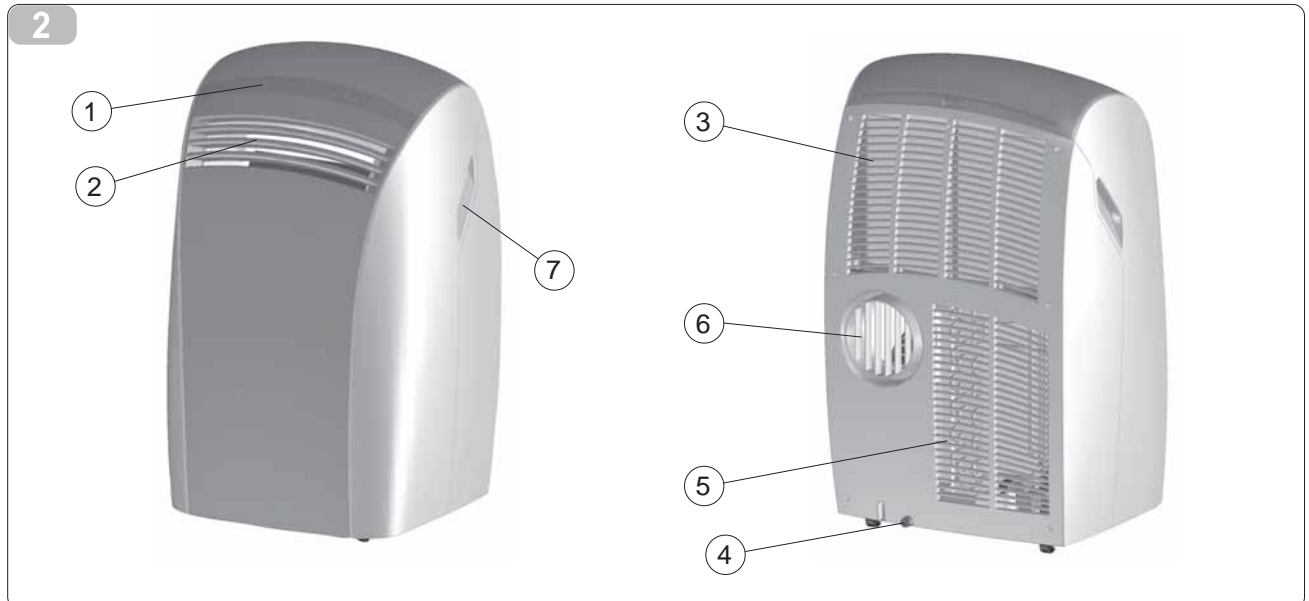

23 INSTALLAZIONE MOBILE (Fig. 5)

Il climatizzatore deve essere installato in ambiente adeguato.

Vi raccomandiamo di ridurre l'irraggiamento solare tramite tapparelle, tende, veneziane e di tenere chiuse porte e finestre.

- Posizionare il climatizzatore davanti a una finestra o a una portafinestra.
- Ripiegare il convogliatore terminale su se stesso (fig. 5 A) e inserirlo nel tubo flessibile (fig. 5 B).
- Inserire il tubo nel raccordo.
- Estendere il tubo solo per il necessario, in modo che il convogliatore dell'aria rimanga chiuso tra i battenti dell'infisso.

24 INSTALLAZIONE FISSA (Fig. 6)

Il climatizzatore può essere installato anche con fori fissi a vetro o a muro. Il flusso dell'aria non deve essere impedito da griglie di protezione o altro. Eventuali protezioni devono avere una sezione totale di passaggio dell'aria non inferiore a 140 cm².

MOBILE INSTALLATION (Fig. 5)

The air conditioner must be installed in a suitable environment.

Use shutters, curtains, venetian blinds to reduce sunlight and keep doors and windows closed.

- *Position the air conditioner in front of a window or French window*
- *Fold the conveyor end (fig. 5 A) back on itself and insert it into the flexible hose (fig. 5 B).*
- *Insert the pipe into the fitting.*
- *Lay the pipe only as far as necessary so the air conveyor is closed between the windows.*

FIXED INSTALLATION (Fig. 6)

The air conditioner can also be installed with fixed holes in windows or walls. Air flow must not be obstructed by protective mesh or similar. Any forms of protection must have a total cross-section for air flow of not less than 140 cm².

INSTALLATION MOBILE (Fig. 5)

Le climatiseur doit être installé dans un local approprié. Il est recommandé de réduire au minimum le rayonnement solaire au moyen de volets roulants, de rideaux, de stores vénitiens et de maintenir les portes et les fenêtres fermées.

- Positionner le climatiseur devant une fenêtre ou bien une porte-fenêtre.
- Replier le convoyeur final sur lui-même (fig. 5 A), puis l'insérer dans le tube flexible (fig. 5 B).
- Introduisez le flexible dans le raccord.
- Ne tendez le flexible que si cela est nécessaire, de façon à ce que le convoyeur de l'air reste bloqué entre les battants de la fenêtre.

INSTALLATION FIXE (Fig. 6)

Le climatiseur peut aussi être installé sur des trous fixes pratiqués dans une vitre ou bien dans un mur. Le flux de l'air ne doit pas être entravé par des grilles de protection ni par autre chose. Les éventuelles protections doivent avoir une section totale de passage de l'air non inférieure à 140 cm².

B E W E G L I C H E INSTALLATION (Abb. 5)

Die Klimaanlage muß in einem geeigneten Raum installiert werden. Direkte Sonnenbestrahlung muß durch Rolläden, Vorhänge und dergleichen verhindert werden, Fenster und Türen sind geschlossen zu halten.

- Die Klimaanlage vor einem Fenster oder einer Fenstertür aufstellen.
- Biegen Sie den Endförderer um sich selbst (Abb. 5 A) und führen ihn in den Schlauch (Abb. 5 B) ein.
- Den Schlauch am Anschlußstutzen befestigen.
- Den Schlauch nur so lang wie nötig ziehen, so daß die Luftleitung zwischen Fensterflügel und Fensterzarge eingeklemmt ist.

FESTE INSTALLATION (Abb. 6)

Die Klimaanlage kann auch an Mauer-oder Glaswänden fix montiert werden.

Der Luftstrom darf nicht durch Schutzgitter oder ähnliches behindert werden. Eventuelle Schutzgitter müssen einen freien Querschnitt für den Luftstrom von mindestens 140 cm² aufweisen.

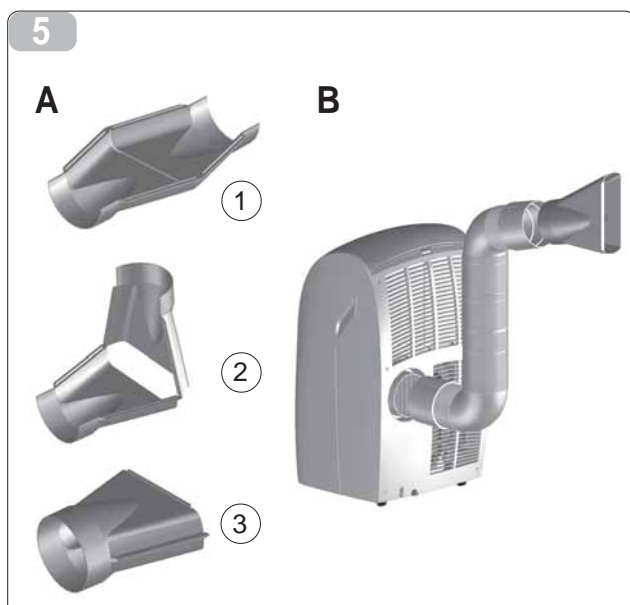

INSTALACIÓN MÓVIL (Fig. 5)

El climatizador debe ser instalado en un ambiente adecuado. Le recomendamos reducir el efecto de los rayos solares usando persianas, cortinas, persianas venecianas y man-tenir cerradas las puertas y ventanas.

- Poner en posición el climatizador delante de una ventana o de una puerta ventana.
- Pliegue el transportador terminal sobre sí mismo (Fig. 5 A) e insértelo en el tubo flexible (Fig. 5 B).
- Introduzcan el tubo en el racor.
- Extiendan el tubo sólo lo estrictamente necesario, de modo que el conducto del aire permanezca entre los batientes del bastidor.

INSTALACIÓN FIJA (Fig. 6)

El climatizador puede ser instalado incluso con los orificios fijos en cristales o en la pared. El paso del aire no debe ser obstaculizado por rejillas de protección u otros objetos. Si existieran protecciones deben tener una sección total para el paso del aire no inferior a 140 cm².

INSTALAÇÃO AMOVÍVEL (Fig. 5)

O climatizador deve ser instalado num ambiente adequado. Recomendamos reduzir a radiação solar usando estores, cortinas, venezianas e de Manter fechadas as portas e as janelas.

- Posicionar o climatizador em frente a uma janela ou a uma porta de vidro.
- Dobrar o tubo terminal sobre si mesmo (fig. 5 A) e introduzi-lo no tubo flexível (fig. 5 B).
- Inserir o tubo na junção.
- Esticar o tubo só o que for necessário, de modo que o transportador do ar permaneça Fechado entre os batentes da janela ou porta.

INSTALAÇÃO FIXA (Fig. 6)

O climatizador também pode ser instalado com furos fixado ao vidro ao à parede O fluxo do ar não deve ser obstruído por grelhas de protecção ou outras. Eventuais protecções deverão ter uma secção total de passagem do ar não inferior a 140 cm².

MOBILE INSTALLATIE (Fig. 5)

De airconditioner moet in een geschikte ruimte geïnstalleerd worden. Wij adviseren u het zonlicht zoveel mogelijk met rolluiken, gordijnen, jaloezieën te beperken en de deuren en de ramen dicht te houden.

- Zet de airconditioner voor een raam of voor een terras-/balkondeur.
- Buig het einddeel van de leiding om (afb. 5 A) en steek het in de buigzame leiding (afb. 5 B).
- Doe de slang in het verbingsstuk.
- Rol de slang alleen zover als nodig is uit zodat de luchtgeleider klem tussen de openslaande gedeelten van het kozijn blijft zitten.

VASTE INSTALLATIE (Fig. 6)

De airconditioner kan ook met gaten vast aan het raam of aan de muur geïnstalleerd worden. De luchtstroom mag niet belemmerd worden door beschermende roosters e.d. Eventuele beschermende roosters e.d. moeten een totale doorsnede voor de luchtdoorlaat hebben die niet minder mag zijn dan 140 cm².

ΕΙΣ ΤΗ ΚΙΤΑ ΑΑΕΑΘΑΘΑΟΦ (Fig. 5)

Οι είς τί άθουόθιού δñΥθάε ίά οί οί έαáάλθάε όά έαóÙεέçεί +pñί. Óάó οσί έοóί γί á ίά ί άεβράáá όçí çέέáεβ áέοεί ί áί έκá οσί áεÙ=έοóί ί ί á οεί γñáó έι όñóλί άó έάε όΥί όáó έάί ί ά έñáóÙóá έέάίέóÙ όά όánÙεόñά έάί όέó ðññóáó.

- Οί οί έαάóλθóá όί έέει άθουόθιού ί ðñί όóÙ όά Υίá όánÙεόñί ç ί λά όánάέðññóóί.
- Άί άάέθéβράóά οί ί óáñί άóéέú áεóñί όΥά άðÙί ù οσί ί λáéí (άέé. 5 A) έάί άίέóÙááóÝ οί ί óóί ί άγέάί όóί óùέβρίά (άέé. 5 B).
- Οί οί έαáóλθóá όί óùέβρίά óóί όΥί άáóί ί.
- Άόάέóáλθóá όί ί óùέβρίά ί ύί ύόί άλί áé άί άάéάλθί, ί γóύóθóóá ί άέί +áóáóóθó όί ό άΥñά ί ά ί Υί áé άάέέúάέόί Υί ί ð ί άóáίγ óùί όγέέί όί ó όánάέγñί ό β όçó ðññóáó.

Ι Ι Ι Ί Ψ ΑΑΕΑΘΑΘΑΟΦ (Fig. 6)

Οι έέει άθουόθιού ί ðί ñάλ ίά οί οί έαάóλθάé όά ί ύί έί á άί ί λáί άóά όñáάί άóί όί ççí Υί ά óά óáÙί é β óóί ί όί λ=ί. Ç ñί β όί ό άΥñά ááί όñΥθάé ί ά άί όί άλáέáóάé ί ά áñλéέά ðñί óóáóλáó β ί ά Υέεί όññóóί. Óá óáφύί ðñί óóááóóéέú δñΥθάé ί ά άέάéÝóί όί ί έέéβ όί ί β άéά όçí ñί β όί ó άΥñά όί óéÙ=έóóί ί 140 cm².

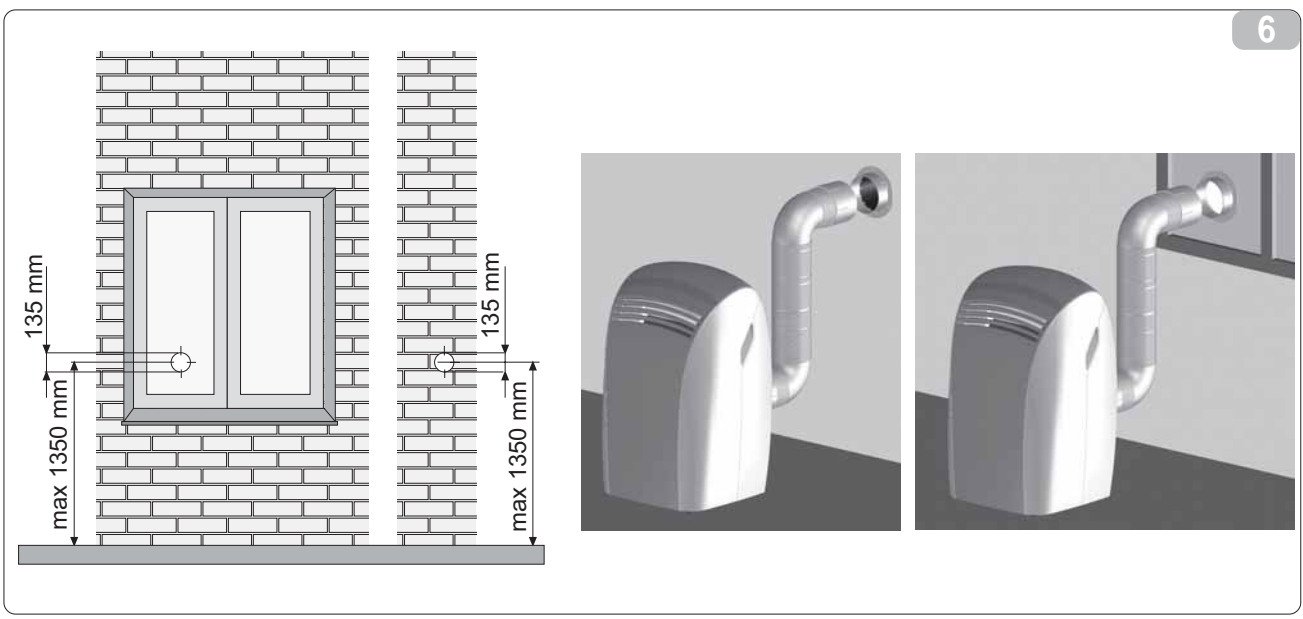

6

**ALLACCIAMENTO
ELETRICO**

Prima di collegare il climatizzatore assicurarsi che:

- La linea di alimentazione sia di 220-240 V / 50 Hz.
- La linea di alimentazione sia dotata di messa a terra e dimensionata per una corrente di spunto di 20A e protetta da un fusibile da 10AT.
- La presa abbia una portata di almeno 10A a 250V. Qualora non fosse compatibile con la spina del climatizzatore sostituirla con una a norme CEI.
- Il conduttore di un'eventuale prolunga abbia sezione almeno di 1,5mm².
- Il climatizzatore sia installato secondo le normative nazionali.
- L'assorbimento del climatizzatore, sommandosi a quello degli altri elettrodomestici, non provochi l'interruzione dell'impianto elettrico.

**CONNECTION TO THE
MAINS**

Before connecting the air conditioner, make sure that:

- *The power supply is 220-240 V/50 Hz.*
- *The power line is grounded and rated for a take-off current of 20A and protected by a 10AT fuse.*
- *The socket must have a rating of at least 10A at 250V. If the socket and the plug of the conditioner are not compatible, replace the socket with one complying with CEI standards.*
- *The lead of any extension must have a cross-section of at least 1.5 mm².*
- *The air conditioner must be installed in compliance with national regulations.*
- *The total power requirement of the air conditioner and other household appliances must not cause interruption of the electrical system.*

**BRANCHEMENT
ELECTRIQUE**

Avant de brancher le climatiseur, vous assurer que:

- La ligne d'alimentation ait une tension de 220-240 V/50 Hz.
- La ligne d'alimentation soit équipée d'une mise à la terre, qu'elle soit dimensionnée pour un courant de pic de 20A et protégée par un fusible de 10AT.
- La prise ait une portée d'au moins 10A à 250V. Dans le cas où la prise ne serait pas compatible avec la fiche du climatiseur, la remplacer par une autre aux normes CEI.
- Le fil conducteur d'une éventuelle rallonge ait une section d'au moins 1,5mm².
- Le climatiseur soit installé conformément aux normes nationales.
- L'absorption du climatiseur ajoutée à celle des autres appareils électroménagers ne provoque pas l'interruption du circuit électrique.

**ELEKTRISCHER
ANSCHLUSS**

Vor Anschluß an das Stromnetz ist zu kontrollieren:

- Die Versorgungsleitung muß 220-240 V/50 Hz sein.
- Die Versorgungsleitung muß mit Schutzleiter versehen, für Stromspitzen von 20A ausgelegt, sowie mit einer 10At-Sicherung geschützt sein.
- Die Steckdose muß für mindestens 10A und 250V ausgelegt sein. Sollte die Steckdose mit dem Stecker der Klimaanlage nicht übereinstimmen, ist diese mit einer den EU-Vorschriften entsprechenden zu ersetzen.
- Die Versorgungsleitung einer eventuellen Verlängerung muß einen Querschnitt von 1,5 mm² aufweisen.
- Die Klimaanlage muß entsprechend der ortsgegebenen Vorschriften installiert sein.
- Die Leistungsaufnahme der Klimaanlage darf bei Zuschaltung der anderen Haushaltsgeräte nicht die Unterbrechung der Stromzufuhr auslösen.

CONEXION ELÉCTRICA

Antes de conectar el climatizador asegurarse que:

- La línea de alimentación sea de 220-240 V / 50 Hz.
- La línea de alimentación conste de protección de tierra y con capacidad para una corriente inicial de 20A y protegida por un fusible de 10AT.
- La toma tenga una capacidad de por lo menos 10A a 250V. En caso de que no fuera compatible con el enchufe del climatizador sustituirla con una según normas CEI.
- El conductor de una eventual prolongación tenga una sección de por lo menos 1,5mm².
- El climatizador esté instalado según las normativas nacionales.
- El consumo del climatizador sumándose al de otros electrodomésticos, no cause la interrupción de la instalación eléctrica.

LIGAÇÃO ELÉCTRICA

Antes de ligar o climatizador verificar se:

- *A linha de alimentação é de 220-240 V/50 Hz.*
- *A linha de alimentação possui ligação à terra e está dimensionada para uma corrente inicial de arranque de 20A e está protegida por um fusível de 10AT.*
- *A tomada tem uma capacidade de pelo menos 10A a 250V. Caso não fosse compatível com a tomada do climatizador substituí-la por uma de Normas CEI.*
- *O condutor de uma eventual extensão tem uma secção de pelo menos 1,5mm².*
- *O climatizador está instalado segundo as normativas nacionais.*
- *A absorção do climatizador, somada àquela dos outros electrodomésticos, não provoca a interrupção da instalação eléctrica.*

ELEKTRISCHE AANSLUITING

Voordat u de airconditioner aansluit moet u controleren of:

- De voedingslijn een spanning heeft van 220-240 V / 50 Hz.
- De voedingslijn geaard is en berekend is op een aanloopstroom van 20A en beveiligd is met een zekering van minimaal 10AT.
- Het stopcontact een capaciteit heeft van minimaal 10A bij 250V. Als de stekker niet geschikt is met het oog op het stopcontact dan moet de stekker vervangen worden door een stekker die aan de CEI voorschriften voldoet.
- De leiding van een eventueel verlengsnoer een doorsnede van minimaal 1,5 mm² heeft.
- De klimaatregelaar is geïnstalleerd volgens de nationale normenstelsels.
- Door het stroomverbruik van de airconditioner opgeteld bij het stroomverbruik van andere elektrische apparatuur de stroom niet uitvalt.

Ç Ê Æ Ë Ò Ñ Ì È Ï Æ Ì È Ç Ò Ï Æ Æ Æ

Ðñí òí ý óõí àÿóáá òí èèì áóèóèè ùè:



- *Ç çèáèòñèèþ ðáñí ÷þ áñí áé áóí áéáóí Ýíç í á ááñúóç, áñí áé èáóÙèèççç áéá ñáÿí á í á ì Ýáéóðáð óèí ÿð ì ÿ÷ñè èáé 20Á èáé ùòè ðñí óóáðáÿáðáé ì á áóóÙèáá 10 Á.*
- *Ç ðññæá òñí òí àí òí òáð ì á áí áóóáèñæáé ðáñí ÷þ ñáÿí áóí ò òí òèÙ÷èóóí í 10Á óóá 250 V . Óá ðáññðòùóç ðí ò ç ðññæá ðáñí ÷þð ñáÿí áóí ò ááí áí òèóóí è÷áñ í á áèáñíç òí ò èèèì áóèóèèè ÿ ðñÿðáé í á òçí áí òèáðáððáðáðá òÿí òùí á í á òçí ðñí áæáñáçÿð CEI.*
- *H òð÷ùí áðèì þèðí óç èáèùáñí ò í á áéáéÿóáé áèÛí áðñí òí òèÙ÷èóóí í 1,5 mm².*
- *Ïí èèèì áóèóèèèè ì á ááéáèñóáðáé òÿí òùí á í á òí òð èó÷ÿí í òáð èáííííðí ÿð èÙèá èñÛí òð.*
- *H çèáèòñèèþ èáðáí Ûèùóç òí ò èèèì áóèóð, ì áññ ì á òçí èáðáí Ûèùóç Ûèèùí ì èèéáèþí óóèéáðþí, í á ì çí ðñí èáèáñ òç áéáéí ðþ òçò ðáñí ÷þð ñáÿí áóí ò.*

I USO E MANUTENZIONE

I tipi di funzionamento del condizionatore possono essere selezionati sia tramite il telecomando che dal pannello comandi a bordo del condizionatore. Su entrambi i dispositivi, il funzionamento selezionato è indicato su un display LCD. La ricezione del comando emesso viene confermata dall'emissione di una nota da parte del cicalino.

3.1 LEGENDA DEI SIMBOLI E TASTI DEL PANNELLO COMANDI (Fig.7)

- SW1: ON / Standby;
- SW2: Selezione modalità operativa (raffreddamento => automatica => solo ventilatore => deumidificazione => raffreddamento ...);
- SW3: Selezione velocità ventilatore (velocità max => velocità med => velocità min => velocità max ...);
- SW4: Aumento temperatura/ritardo;
- SW5: Riduzione temperatura/ritardo;
- SW6: Conferma/annullamento ritardo accensione/spegnimento unità;
- L2: LED modalità standby (rosso).
- D1: Temperatura impostata/Timer
- S1: Indicatore ora;
- S2: Indicatore temperatura;
- S3: Accensione ritardata;
- S4: Modalità timer;
- S5: Spegnimento ritardato;
- S6: Modalità raffreddamento;
- S7: Modalità deumidificazione;
- S8: Modalità automatica;
- S9: Modalità Sleep;
- S10: Modalità ventilatore / ventilatore a bassa velocità;
- S11: Velocità media ventilatore;
- S12: Velocità massima ventilatore.

GB USE AND MAINTENANCE

The different types of conditioner operation can be selected either using the remote control or from the control panel on board the conditioner. On both devices the selected function is indicated on an LCD display. The reception of the command emitted is confirmed by a beep from the buzzer.

KEY TO THE SYMBOLS AND BUTTONS ON CONTROL PANEL (Fig.7)

- SW1: ON / Standby;
- SW2: Working mode selection (cooling => automatic => fan only => dehumidification => cooling ...);
- SW3: Fan speed selection (max speed => med speed => min speed => max speed ...);
- SW4: Temperature/delay set increase;
- SW5: Temperature/delay set decrease;
- SW6: Unit switch ON/OFF delay confirmation/cancel;
- L2: Standby mode LED (red).
- D1: Tset/Timer
- S1: Time indicator;
- S2: Temperature indicator;
- S3: Delayed switch ON;
- S4: Timer mode;
- S5: Delayed switch OFF;
- S6: Cooling mode;
- S7: Dehumidification mode;
- S8: Automatic mode;
- S9: Sleep mode;
- S10: Fan mode / low fan speed;
- S11: Medium fan speed;
- S12: Maximum fan speed.

F UTILISATION ET ENTRETIEN

Les types de fonctionnement du climatiseur peuvent être sélectionnés aussi bien sur la télécommande que sur le panneau de commande présent sur le climatiseur. Sur les deux dispositifs, le fonctionnement sélectionné est indiqué sur un afficheur LCD. La réception de la commande émise est confirmée par l'émission d'un son par l'avertisseur.

LEGENDE DES SYMBOLES ET DES TOUCHES DU PANNEAU DE COMMANDE (Fig.7)

- SW1: ON / Veille;
- SW2: Sélection du mode de fonctionnement (refroidissement => automatique => ventilateur seul => déshumidification => refroidissement...);
- SW3: Sélection de la vitesse du ventilateur (vitesse maxi => vitesse moyenne => vitesse mini => vitesse maxi...);
- SW4: Augmentation température/retard;
- SW5: Réduction température/retard;
- SW6: Confirmation/annulation du retard allumage/extinction appareil;
- L2: Voyant du mode veille (rouge).
- D1: Tset/Temporisateur
- S1: Indicateur de l'heure;
- S2: Indicateur de température;
- S3: Allumage retardé;
- S4: Mode temporisateur;
- S5: Extinction retardée;
- S6: Mode refroidissement;
- S7: Mode déshumidification;
- S8: Mode automatique;
- S9: Mode Sommeil;
- S10: Mode ventilateur / ventilateur à petite vitesse;
- S11: Vitesse moyenne ventilateur;
- S12: Vitesse maximale ventilateur.

D GEBRAUCH UND INSTANDHALTUNG

Die Betriebsarten des Klimageräts können sowohl mittels Fernbedienung als auch von der Bedienkonsole an Bord des Klimagerätes aus gewählt werden. Auf beiden Vorrichtungen wird die gewählte Betriebsart auf einem LCD-Display angezeigt. Der Eingang des ausgegebenen Befehls wird durch einen Summer bestätigt.

LEGENDE DER SYMBOLE UND TASTEN DER BEDIENKONSOLE (Abb. 7)

- SW1: ON / Stand-by;
- SW2: Wahl der Betriebsart (Kühlung => Automatik => nur Ventilator => Entfeuchtung => Kühlung ...);
- SW3: Wahl der Ventilatorgeschwindigkeit (maximale Geschwindigkeit => mittlere Geschwindigkeit => minimale Geschwindigkeit => maximale Geschwindigkeit ...);
- SW4: Erhöhung der Temperatur/Verzögerung
- SW5: Erniedrigung der Temperatur/Verzögerung
- SW6: Bestätigung/Annullierung der Verzögerung beim Einschalten/Ausschalten der Einheit
- L2: LED Betriebsart Stand-by (rot).
- D1: Tset/Timer
- S1: Uhrzeitanzeige
- S2: Anzeige der Temperatur
- S3: Verzögerte Einschaltung
- S4: Betriebsart Timer
- S5: Verzögerte Ausschaltung
- S6: Betriebsart Kühlung
- S7: Betriebsart Entfeuchtung
- S8: Automatikbetriebsart
- S9: Betriebsart Sleep
- S10: Betriebsart Ventilator / Ventilator bei niedriger Geschwindigkeit;
- S11: Mittlere Ventilatorgeschwindigkeit
- S12: Maximale Ventilatorgeschwindigkeit.

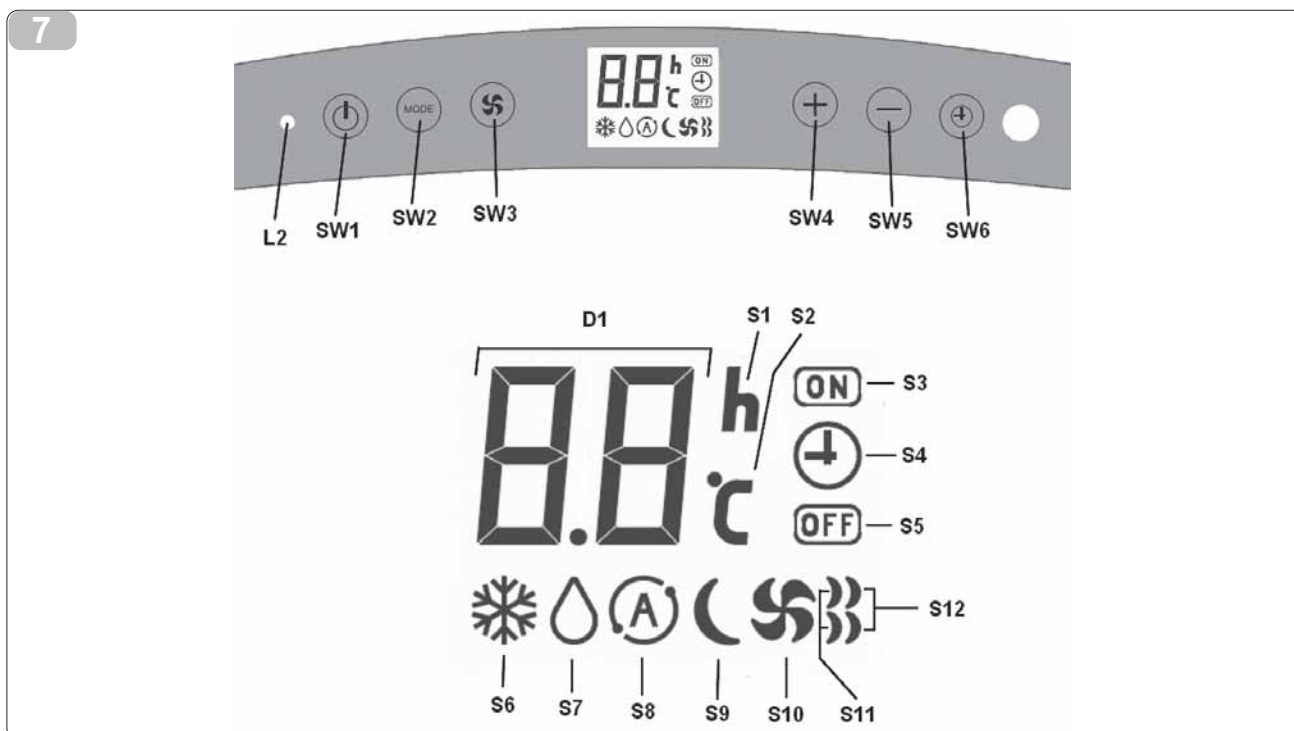

USO Y MANTENIMIENTO

Los tipos de funcionamiento del acondicionador pueden ser seleccionados mediante el control remoto o mediante el panel de mandos instalado en el aparato. En ambos dispositivos, el funcionamiento seleccionado se visualiza en un display LCD. La recepción del mando emitido es confirmada por la emisión de una nota del zumbador.

LEYENDA DE LOS SÍMBOLOS Y BOTONES DEL PANEL DE MANDOS (Fig. 7)

- SW1: ON/Standby
- SW2: Selección modo operativo (refrigeración => automático => sólo ventilador=> deshumidificación=>refrigeración ...)
- SW3: Selección velocidad ventilador (velocidad máx. => velocidad med. => velocidad mín. => velocidad máx.)
- SW4: Aumento temperatura/retraso
- SW5: Reducción temperatura/retraso
- SW6: Confirmación/anulación retraso encendido/apagado unidad
- L2: LED modo standby (rojo)
- D1: Tset/Timer
- S1: Indicador hora
- S2: Indicador temperatura
- S3: Encendido retardado
- S4: Modo temporizador
- S5: Apagado retardado
- S6: Modo refrigeración
- S7: Modo deshumidificación
- S8: Modo automático
- S9: Modo Sleep
- S10: Modo ventilador/ventilador a baja velocidad
- S11: Velocidad media ventilador
- S12: Velocidad máxima ventilador

USO E MANUTENÇÃO

Os tipos de funcionamento do condicionador podem ser seleccionados com o telecommando ou no painel de comandos do condicionador. Em ambos os dispositivos, o funcionamento seleccionado é indicado num visor LCD. A recepção do comando emitido é confirmada pela emissão de um som pelo bessoro.

LEGENDA DOS SÍMBOLOS E DOS BOTÕES DO PAINEL DE COMANDOS (Fig. 7)

- SW1: ON / Standby;
- SW2: Seleção da modalidade operativa (arrefecimento => automática => só ventilador => desumidificação => arrefecimento....);
- SW3: Seleção da velocidade do ventilador (velocidade máx. => velocidade méd. => velocidade mín. => velocidade máx.);
- SW4: Aumento de temperatura/atraso;
- SW5: Redução de temperatura/atraso;
- SW6: Confirmação/anulamento do atraso de ligação/desligação da unidade;
- L2: LED da modalidade de standby (vermelho).
- D1: Tset/Temporizador
- S1: Indicador da hora;
- S2: Indicador de temperatura;
- S3: Ligação atrasada;
- S4: Modalidade com temporizador;
- S5: Desligação atrasada;
- S6: Modalidade de arrefecimento;
- S7: Modalidade de desumidificação;
- S8: Modalidade automática;
- S9: Modalidade Sleep;
- S10: Modalidade do ventilador / ventilador a baixa velocidade;
- S11: Velocidade média do ventilador;
- S12: Velocidade máxima do ventilador.

GEBRUIK EN ONDERHOUD

De soorten werking van de airconditioner kunnen zowel geselecteerd worden via de afstandsbediening als door het bedieningspaneel op de airconditioner. Op beide wordt de geselecteerde werking aangeduid op een LCD-display. De ontvangst van de uitgezonden bediening wordt bevestigd door het klinken van een toon van de zoemer.

LEGENDA VAN DE SYMBOLEN EN VAN DE TOETSEN VAN HET BEDIENINGSPANEEL (Afb.7)

- SW1: ON / Stand-by;
- SW2: Selectie werkwijze (koeling => automatisch => alleen ventilator => ontvochtiging => koeling);
- SW3: Selectie snelheid ventilator (max.snelheid => mediumsnelheid => min.snelheid => max.snelheid);
- SW4: Verhoging temperatuur/vertraging;
- SW5: Verhoging temperatuur/vertraging;
- SW6: Bevestiging/annulering vertraging inschakeling/uitschakeling unit;
- L2: LED werkwijze stand-by (rood).
- D1: Tset/Timer
- S1: Aanwijzer tijd;
- S2: Aanwijzer temperatuur;
- S3: Vertraagde inschakeling;
- S4: Werkwijze timer;
- S5: Vertraagde uitschakeling;
- S6: Werkwijze koeling;
- S7: Werkwijze ontvochtiging;
- S8: Automatische werkwijze;
- S9: Werkwijze Sleep;
- S10: Werkwijze ventilator / ventilator bij lage snelheid;
- S11: Mediumsnelheid ventilator;
- S12: Maximumsnelheid ventilator.

×ΝCOC ΕΑΙ ΟΟΙ ΟCΗCOC

Τις ογδιε εατοι οηαλαο οι ο εεηι αοι οοει γι οι οηι ια αδρεααι γι αλα ι γου οι ο ορεα-αηεοοηηι ο αλα αδου οι οηι αεα αεγα-ι ο αδουι ο οι εεηι αοι οοει. Εαηι οοι ο αγι αεαοι αεο, ς αδεεααι αι ς εατοι οηαλα οοι ααει γαοαε οα ι λα ι εηι ς LCD. ς εβω ς οο α ι οι εβ ο ι ο αεο γι οααε αδρααααηι αααε αδου ο ς αεοι ι οβ ι λαο ι οαο αδου οι αι ι αοβ.

ΟΘΙ Ι Ι C Ι Α ΟΟΙ ΑΙ ΕΥΙ ΕΑΙ ΕΙ ΟΙ ΕΙΥΙ ΟΙ Ο ΕΙ ΑΕΑ ΑΕΑΑ Χ Ι Ο (Αεε.7)

- SW1: ON / Standby
- SW2: Αδεει αβ οηοδι ο εατοι οηαλαο (ογι ς => αοουι αο ς => ι υι ι α ι α ι ε ο δ η α ο => α ο γ α η α ι ο ς => ο γ ι ς ...)
- SW3: Αδεει αβ οα-γ ο ς ο α ο α ι α ι ι ο ο η α (οα-γ ο ς ο α max => οα-γ ο ς ο α ι γ ο => οα-γ ο ς ο α min => οα-γ ο ς ο α max ...)
- SW4: Αγι ς ο ε α η ι ε η α ο λ α ο / ε α ε ο ο ο η ς ο ς
- SW5: Ι α λ υ ο ς ε α η ι ε η α ο λ α ο / ε α ε ο ο ο η ς ο ς
- SW6: Αδεααααηι ο ς / α ε γ η η ο ς ε α ε ο ο ο η ς ο ς ο α ι υ ι ι α ο ι ο / ο α ο ο η ι α ο ι ο ι ι ι υ α α ο
- L2: LED εατοι οηαλαο standby (ευεεει ι).
- D1: Tset/Timer
- S1: Ααλεο ς ο η α ο
- S2: Ααλεο ς ο ε α η ι ε η α ο λ α ο
- S3: Εαεοοοαη ς ι γ ι υ ι α ι ι α
- S4: Εατοι οηαλαο timer
- S5: Εαεοοοαη ς ι γ ι ο α β ο η ι ι
- S6: Εατοι οηαλαο ο γ ι ς ο
- S7: Εατοι οηαλαο α ο γ α η α ι ο ς ο
- S8: Αοουι α ο ς ε α τοι οηαλαο
- S9: Εατοι οηαλαο Sleep
- S10: Εατοι οηαλαο α ι α ι ο ο η α / α ι α ι ε ο δ η α ο ο α α ι ς ε β ο α - γ ο ς ο α
- S11: Ι γ ο ς ο α - γ ο ς ο α α ι α ι ο ο η α
- S12: Ι γ α ε ο ς ο α - γ ο ς ο α α ι α ι ο ο η α.

3.2 LEGENDA DEI SIMBOLI E TASTI DEL TELECOMANDO (Fig.8)

- B1: ON/Standby;
- B2: Selezione modalità operativa (raffreddamento => automatica => solo ventilatore => deumidificazione => raffreddamento...);
- B3: Selezione modalità Turbo (Avvia l'unità in modalità raffreddamento, Temperatura impostata=16°C, velocità massima ventilatore);
- B4: Aumento temperatura;
- B5: Riduzione temperatura;
- B6: Selezione velocità ventilatore (velocità max => velocità med => velocità min => velocità max...);
- B7: Selezione velocità ventilatore automatica - Auto fan;
- B8: Impostazione accensione programmata unità;
- B9: Impostazione spegnimento programmato unità;
- B10: Conferma/annullamento accensione/spegnimento programmati unità;
- B11: Selezione modalità Sleep (on/off);
- B12: Reset telecomando (se presente).
- B13: Selezione unità di misura della temperatura (se presente).

3.3 ACCENSIONE GENERALE E GESTIONE DEL FUNZIONAMENTO

Per poter gestire l'apparecchio occorre introdurre la spina di alimentazione dell'apparecchio nella presa dell'impianto. Per trasmettere i comandi occorre rivolgere la parte anteriore del telecomando verso la consolle del climatizzatore. La distanza massima alla quale può avvenire la ricezione dei comandi tramite telecomando corrisponde ad 8 metri circa.

KEY TO THE SYMBOLS AND BUTTONS ON REMOTE CONTROL (Fig.8)

- B1: ON/Standby;
- B2: Working mode selection (cooling => automatic => fan only => dehumidification => cooling);
- B3: Turbo mode selection (switch the unit to cooling mode, Tset=16°C, max fan speed);
- B4: Temperature set increase;
- B5: Temperature set decrease;
- B6: Fan speed selection (max speed => med speed => min speed => max speed);
- B7: Auto fan speed selection;
- B8: Unit switch ON delay setting;
- B9: Unit switch OFF delay setting;
- B10: Unit switch ON/OFF delay confirmation/cancel;
- B11: Sleep mode selection (on/off);
- B12: Remote controller reset (if present).
- B13: Temperature measurement unit selection (if present).

SWITCHING ON THE APPLIANCE AND FUNCTION MANAGEMENT

To manage the appliance, insert the plug on the appliance in the mains power supply outlet. To transmit command signals from the remote control to the appliance, point the front part of the remote handset towards the control panel on the air conditioner. The maximum signal transmission distance from the remote control is about 8 metres.

LEGENDE DES SYMBOLES ET DES TOUCHES DE LA TELECOMMANDE (Fig.8)

- B1: ON / Veille;
- B2: Sélection du mode de fonctionnement (refroidissement => automatique => ventilateur seul => déshumidification => refroidissement);
- B3: Sélection du mode Turbo (Démarré l'appareil en mode refroidissement, Tset=16°C, vitesse maximale du ventilateur);
- B4: Augmentation de la température;
- B5: Réduction de la température;
- B6: Sélection de la vitesse du ventilateur (vitesse maxi => vitesse moyenne => vitesse mini => vitesse maxi);
- B7: Sélection de la vitesse du ventilateur automatique - Auto fan;
- B8: Réglage de l'allumage programmé de l'appareil;
- B9: Réglage de l'extinction programmé de l'appareil;
- B10: Confirmation/annulation de l'allumage/extinction programmés de l'appareil;
- B11: Sélection du mode Sommeil (on/off);
- B12: Remise à zéro de la télécommande (si présente).
- B13: Sélection de l'unité de mesure de la température (si présente).

MISE EN MARCHÉ GÉNÉRALE ET GESTION DU FONCTIONNEMENT

Il est nécessaire, pour gérer l'appareil, d'introduire la fiche d'alimentation de l'appareil dans la prise de l'installation. Pour transmettre les commandes, diriger la partie avant de la télécommande vers la console du climatiseur. La distance maximale permettant la réception des commandes provenant de la télécommande est d'environ 8 mètres.

LEGENDE DER SYMBOLE UND TASTEN DER FERNBEDIENUNG (Abb. 8)

- B1: ON/Stand-by;
- B2: Wahl der Betriebsart (Kühlung => Automatik => nur Ventilator => Entfeuchtung => Kühlung);
- B3: Wahl des Turbo-Modus (Startet die Einheit im Kühlmodus, Tset = 16°C, maximale Ventilatorgeschwindigkeit)
- B4: Erhöhung der Temperatur
- B5: Erniedrigung der Temperatur
- B6: Wahl der Ventilatorgeschwindigkeit (maximale Geschwindigkeit max => mittlere Geschwindigkeit => minimale Geschwindigkeit => maximale Geschwindigkeit);
- B7: Wahl der automatischen Ventilatorgeschwindigkeit - Auto fan
- B8: Einstellung der programmierten Einschaltung der Einheit
- B9: Einstellung der programmierten Ausschaltung der Einheit
- B10: Bestätigung/Annullierung der programmierten Einschaltung/Ausschaltung der Einheit
- B11: Wahl des Sleep-Modus (on/off);
- B12: Reset Fernbedienung (falls vorhanden).
- B13: Wahl der Maßeinheit für die Temperatur (falls vorhanden).

EINSCHALTEN UND BETRIEBSSTEUERUNG

Um das Gerät steuern zu können, muss zunächst der Gerätenetzstecker in die Steckdose eingeführt werden. Zur Übersendung der Befehle richten Sie die Frontseite der Fernbedienung auf die Konsole des Klimagerätes. Der Höchstabstand, bei dem die Befehle über die Fernbedienung empfangen werden können, beträgt ca. 8 m.

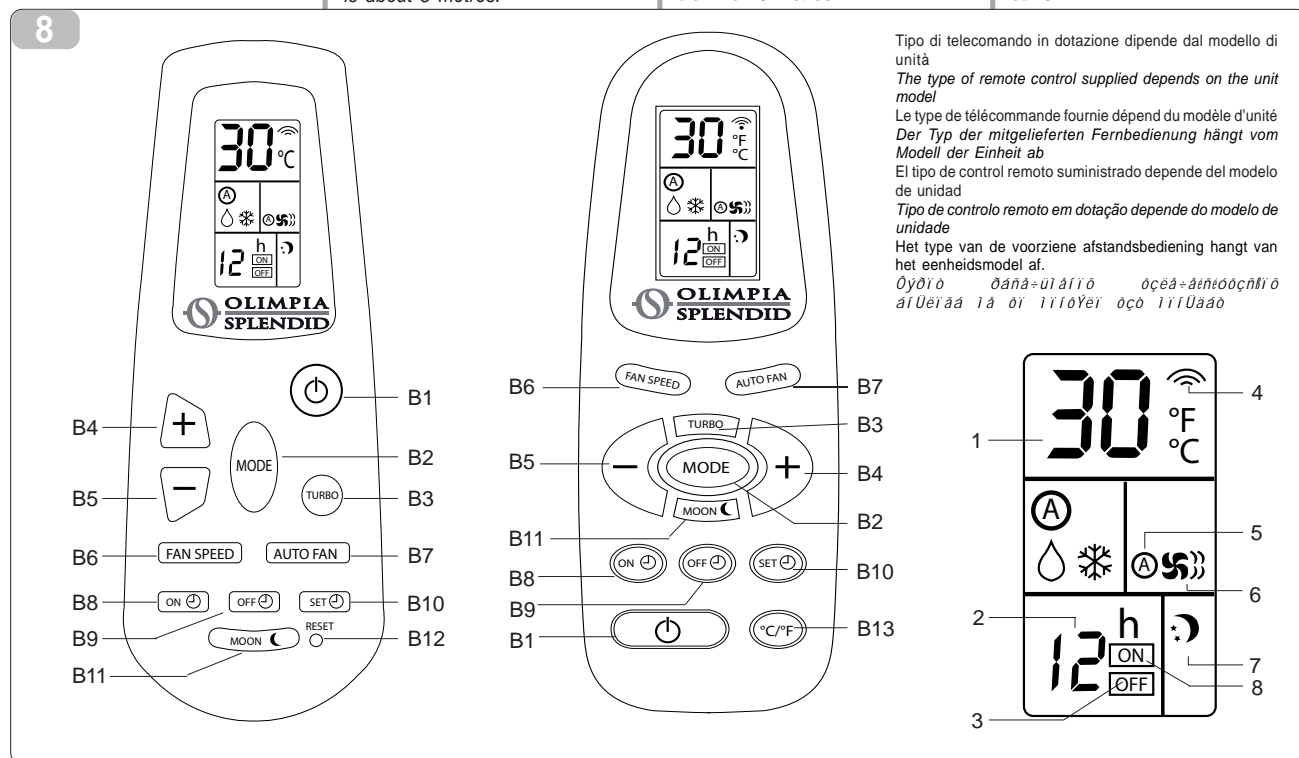

LEYENDA DE LOS SÍMBOLOS Y BOTONES DEL CONTROL REMOTO (Fig. 8)

- B1: ON/Standby
B2: Selección modo operativo (refrigeración => automático => sólo ventilador => deshumidificación => refrigeración ...)

ENCENDIDO GENERAL Y CONDUCCN DEL FUNCIONAMIENTO

Para controlar el aparato es necesario introducir la clavija de alimentación en la toma de corriente de la instalación. Para transmitir los mandos es nec-esario dirigir la parte anterior del control remoto hacia la consola del climatizador.

LEGENDA DOS SÍMBOLOS E DOS BOTÕES DO TELECOMANDO (Fig. 8)

- B1: ON/Standby;
B2: Seleccção da modalidade operativa (arrefecimento => automática => só ventilador => desumidificação => arrefecimento ...);

ACENDIMENTO GERAL E GESTÃO DO FUNCIONAMENTO

Para a gestão do aparelho através do telecomando deve-se introduzir a ficha de alimentação do aparelho na tomada da instalação eléctrica. Para transmitir os comandos deve-se apontar a parte frontal do telecomando para o painel de comandos do climatizador.

LEGENDA VAN DE SYMBOLEN EN VAN DE TOETSEN VAN DE AFSTANDSBEDIENING (Afb.8)

- B1: ON/Stand-by;
B2: Selectie werkwijze (koeling=> automatisch => alleen ventilator =>ontvochtiging=>koeling...);

ALGEMENE INSCHAKELING EN BEDIENING VAN DE WERKING

Om het apparaat te beheren moet de voedingsstekker van het apparaat in het stopcontact van de installatie gestoken worden. Om de opdrachten te verzenden moet de voorkant van de afstandsbediening naar de console van de klimaatregelaar gericht worden.

ΘΔΙ Ι Ι ΓΙ Α ΟΥΙ ΟΟΙ ΑΙ ΕΥΙ ΕΑΙ ΕΙ ΟΙ ΘΕΥΙ ΟΙ Ο ΟΥΕΑΧΑΙΝΟΟΧΝΙ Ο (Αφ.8)

- B1: ON / Standby
B2: Αδειί απ οηυδι ο εατοι οηαλαο (ογις => αουι δοο => ιυιι αίαι εοοβηαο => αογαναιός => ογις ...)

ΑΑΙ ΕΕΧ ΑΙ ΑΝΑΙ ΘΙ ΕΥΟΧ ΕΑΙ ΑΕΑΧΑΙΝΟΧ ΕΑΙΟΙ ΟΝΑΙΟ

Αει ία -αιηεοοαλαο οο οοεαοβ -ηαιυαοαε ία αεουααοα οι αγοι α οηι οι αι οηαο οοο οοεεαοβ οοοί οηηαο οοο αεαεουοοαοοο. Αει οο ία οηυαί οο ουι αί οί επί -ηαιυαοαε ία οοηγαοαο οι ι οηι οοευι οι πι α οι ο οοεα-αιηεοοοχνηι ο οηι ο οοί εηι ουεα οι ο εεηι αοοοοεηγ. Χ ι γαεοοο αδυοοαοο οοοί ι οηι ία ι οηι ηαί ία οηααι αοι οηι εαελ χ εβοο ουι αί οί επί ι γοου οι ο οοεα-αιηεοοοχνηι ο αί οοοί ε-αλ οα οαηηοι ο 8 ι γοηα.

- 1. Impostazione temperatura
2. Impostazione ritardo
3. Spegnimento programmato

- 1. Regulación temperatura
2. Regulación retraso
3. Apagado programado

- 1. Temperature set
2. Delay time set
3. Delayed switch OFF

- 1. Programação da temperatura
2. Programação do atraso
3. Desligação programada

- 1. Réglage de la température
2. Réglage du retard
3. Extinction programmée

- 1. Instelling temperatuur
2. Instelling vertraging
3. Geprogrammeerde uitschakeling

- 1. Einstellung der Temperatur
2. Einstellung der Verzögerung
3. Programmierte Ausschaltung

- 1. Εαει ηεοι υο εαηι ι εηαοαλαο
2. Εαει ηεοι υο εαεοοογνχοοο
3. Θηι αναι ι αοοοι γι ι οαποει ι



AVVERTENZE

Il telecomando fornito a corredo dell'apparecchio è stato studiato in modo da conferirgli la massima robustezza ed un'eccezionale funzionalità, comunque esso deve essere maneggiato con alcune cautele.

Evitare di:

- lasciarlo esposto alla pioggia, versare liquidi sulla sua tastiera o farlo cadere in acqua;
- fargli subire forti urti o lasciarlo cadere su superfici dure,
- lasciarlo esposto ai raggi solari,
- frapporre ostacoli tra il telecomando e l'apparecchio mentre si usa il telecomando stesso.

Inoltre:

- nel caso in cui nello stesso ambiente vengano usati altri apparecchi dotati di telecomando (TV, radio, gruppi stereo, etc.), si potrebbero verificare alcune interferenze;
- le lampade elettroniche e fluorescenti possono interferire nelle comunicazioni tra il telecomando e l'apparecchio,
- estrarre le batterie in caso di prolungato inutilizzo del telecomando.

WARNINGS

Although the remote control handset supplied with the appliance is designed to be as robust and practical to use as possible, please handle with the due care and attention.

Do not:

- *expose to rain, spill any liquids on the keypad or drop in water,*
- *subject to violent knocks or drop on hard surfaces,*
- *expose to sunlight,*
- *introduce obstacles between the remote control and the appliance while using the remote control.*

Furthermore:

- *any other appliances in the same room controlled by a remote control (TV, radio, stereo, etc.), may cause interferences;*
- *electronic and fluorescent lamps may interfere with the signal transmission between the remote control and the appliance;*
- *remove the batteries if the remote control is not used for long periods.*

INSTRUCTIONS

La télécommande fournie avec l'appareil a été conçue pour être dotée d'une extrême robustesse et d'une fonctionnalité exceptionnelle. Il faut cependant la manipuler en adoptant quelques précautions.

Éviter :

- de la laisser sous la pluie, de verser du liquide sur son clavier ou de la faire tomber dans l'eau,
- qu'elle ne subisse de gros chocs ou qu'elle ne tombe sur des surfaces dures,
- de l'exposer aux rayons du soleil,
- d'interposer des obstacles entre la télécommande et l'appareil lors de l'utilisation de la télécommande elle-même.

En outre :

- des interférences pourraient se produire en cas d'utilisation, dans la même pièce, d'autres appareils dotés de télécommande (TV, radio, chaînes stéréo, etc.);
- les lampes électroniques et fluorescentes peuvent interférer dans les communications entre la télécommande et l'appareil;
- extraire les piles en cas de nonutilisation prolongée de la télécommande.

HINWEISE

Die Fernbedienung des Gerätes ist so ausgelegt, dass eine maximale Stabilität und optimale Funktionalität gewährleistet werden kann; bei ihrer Benutzung müssen jedoch einige Vorsichtsmaßnahmen beachtet werden.

So sollte man vermeiden:

- sie Regen auszusetzen, Flüssigkeiten auf die Tastatur zu gießen oder sie ins Wasser fallen zu lassen;
- starke Stöße oder das Herunterfallen auf harte Oberflächen,
- Sonneneinstrahlung,
- Hindernisse zwischen dem Gerät und der Fernsteuerung während der Benutzung der Fernsteuerung.

Beachten Sie außerdem:

- werden in demselben Raum noch andere ferngesteuerte Geräte benutzt (Fernsehgeräte, Radio, Stereoanlagen usw.), kann es zu gegenseitigen Beeinträchtigungen kommen;
- elektronische und Leuchtstofflampen können die Kommunikation zwischen der Fernbedienung und dem Gerät beeinträchtigen;
- wird die Fernbedienung über einen längeren Zeitraum nicht benutzt, nehmen Sie die Batterien heraus.

ADVERTENCIAS

El telemando suministrado como complemento del equipo se estudió para otorgarle la máxima robustez y un óptimo funcionamiento; se recomienda utilizarlo con cautela.

Evitar:

- dejarlo expuesto a la lluvia, volcarlo líquidos sobre el teclado o hacerlo caer en el agua,
- golpearlo con grandes impactos o hacerlo caer sobre superficies duras,
- dejarlo expuesto a las radiaciones solares,
- interponer obstáculos entre el telemando y el equipo mientras se usa dicho telemando.

Además:

- si en el mismo ambiente se utilizaran otros equipos provistos con telemando (TV, radio, grupos estéreo, etc.), se podrían producir algunas interferencias;
- las lámparas electrónicas y fluorescentes pueden interferir en las comunicaciones entre el telemando y el equipo;
- extraer las baterías en el caso de una inutilización prolongada del telemando.

ADVERTÊNCIAS

O telecomando fornecido com o aparelho foi estudado de modo a proporcionar a máxima robustez e uma excepcional funcionalidade; no entanto, o mesmo deverá ser utilizado com alguns cuidados.

Evite:

- *deixá-lo exposto à chuva, deitar líquidos sobre as teclas ou deixá-lo cair na água;*
- *fazer com que sofra fortes choques ou que caia sobre superfícies duras,*
- *deixá-lo exposto aos raios solares,*
- *interpor obstáculos entre o telecomando e o aparelho enquanto usar o telecomando.*

Além disso:

- *no caso de, no mesmo ambiente, serem utilizados também outros aparelhos dotados de telecomando (TV, rádio, aparelhos de som, etc.) podem ocorrer interferências;*
- *as lâmpadas electrónicas e fluorescentes podem interferir nas comunicações entre o telecomando e o aparelho,*
- *extrair as pilhas em caso de prolongada inutilização do telecomando.*

BELANGRIJKE AANWIJZINGEN

Bij het ontwerpen van de bij het apparaat geleverde afstandsbediening zijn we uitgegaan van maximale degelijkheid en uitzonderlijk gebruiksgemak, maar desalniettemin moet bij het gebruik ervan met het onderstaande rekening gehouden worden.

U moet bijvoorbeeld vermijden om:

- hem in de regen te laten liggen, vloeistoffen op de toetsen te laten komen of hem in het water te laten vallen;
- er hard tegen aan te stoten of hem op harde oppervlakken te laten vallen;
- hem aan direct zonlicht bloot te stellen;
- tijdens het gebruik van de afstandsbediening zelf, obstakels tussen de afstandsbediening en het apparaat te plaatsen.

Verder:

- als er in dezelfde ruimte andere apparaten met afstandsbediening (TV, radio, stereo-installatie enz.) gebruikt worden kunnen er zich bepaalde storingen voordoen;
- elektronische en TL-lampen kunnen de communicatie tussen de afstandsbediening en het apparaat beïnvloeden;
- verwijder de batterijen als de afstandsbediening langere tijd niet gebruikt wordt.

ΔΝΪ ΟΔΕΞΑΤ ΑΓΟ



Οι οξεά-ακνησούβηει δι ο δανΪ-άοάε ιά οί ι άι θεοι ύ Ϊ-άε ιάεάοεάβ ι γούο βόά ίά δανΪ-άοάε ς ι Ϊάσός άι οί-ρ εάε ς άΪέοέοός εάοι οηάεούοά άέέΪ δανΪ ύεά άοοΪ εά δνΪάε ίά οί ι άοά-άεηάάοά ιά ι ηέοι Ϊί άο δνι οδεέΪάε.

Αδι οάγάοά:

- *οξι Ϊέεάός οός ανί-ρ, ίά-Ϊί άοά δανΪ οοί θεεέοηι εύάει ρ ίά δΪόάε οοί ίάνΪ*
- *άοί άοΪο οάεηι γάάε ρ ίά οί άοβίάοά ίά δΪόάε δΪΪ ύά οέεηΪο άεοΪί άεο*
- *οξι Ϊέεάός οός ςι ςέεάεβ άέοει ι άι έά*
- *οξι άί άδύεάός άι δι άβΪι ι άάάι οί ο οξεά-ακνησούβηει ο εάε οοόεάοβό άί ρ-ηξόει ι δι έάβόάε οί οξεά-ακνησούβηει.*

Αόλοό:

- *οοξι δανΪδούος δι ο οοί ηάει δανηάΪέει ς-ηξόει ι δι έι Ϊί όάε Ϊέεάο οοόεάοΪο ιά οξεά-ακνησούβηει (TV, ηάάεΪοΪι, οάηάι οΪί έεΪ οΪόοςι ά, έέδ), ι δι ηάβ ίά άςι έι οηάεΪΪί ι ηέι Ϊί άο δανηάι άι έΪο*
- *ιέ ςεάεοηι ίάέΪο έο-ίηάο εάε ιέ έο-ίηάο οέι ηέοι ι γ δι ηάβ ίά άςι έι οηάεΪΪί οί δανηάι άι έΪο οόεο άδεει έι ίηάο ι άοάΪ οί ο οξεά-ακνησούβηει ο εάε οοόεάοβό*
- *άοάηΪοά οεο ι δάοανηάο οός ι δανΪδούος δι ο οί οξεά-ακνησούβηει άάί-ηξόει ι δι έάβόάε άέά ι άέηΪ-ηι ίέεΪ άεΪοόςι ά.*

INSERIMENTO/RIMOZIONE DELLE BATTERIE

Per il telecomando devono essere esclusivamente usate 2 batterie a secco LR03 AAA da 1,5 V che, una volta scariche, devono essere eliminate solamente tramite gli appositi punti di raccolta predisposti dalle Autorità Locali per i rifiuti di questo tipo.

**ATTENZIONE:**

Entrambe le batterie devono essere sostituite contemporaneamente. Per inserire le batterie occorre aprire l'apposito sportellino a scatto che si trova nella parte posteriore del telecomando. Le batterie devono essere inserite rispettando scrupolosamente i segni di polarità indicati sul fondo del vano. Richiudere il portellino a scatto una volta inserite le batterie.

INSERTING/REMOVING BATTERIES

Only use two dry LR03 AAA 1.5 V batteries to power the remote control.

Always dispose of discharged batteries using the collection points set up for this type of waste product by your Local Authority.

WARNING:

Always change both batteries at the same time. To insert the batteries, open the flap on the back of the remote control. Strictly adhere to the polarity signs on the bottom of the battery housing. Re-close the flap once the batteries have been inserted.

INTRODUCTION / ENLEVEMENT DES BATTERIE

N'utiliser, pour la télécommande, que 2 piles sèches LR03 AAA de 1,5 V qui, une fois déchargées, ne doivent être éliminées qu'aux points de collecte prévus pour ce genre de déchets par les Autorités Locales.

ATTENTION:

Remplacer les deux piles en même temps. Pour l'introduction des piles, ouvrir le compartiment à dé clic situé au dos de la télécommande. Introduire les piles en respectant scrupuleusement les polarités indiquées sur le fond du logement. Refermer le compartiment à dé clic après l'introduction des piles.

EINSETZEN/ENTFERNEN DER BATTERIEN

Für die Fernbedienung dürfen ausschließlich 2 Trockenbatterien LR03 AAA mit 1,5 V verwendet werden, die nach ihrer Entleerung nur über eine von den örtlichen Behörden eingerichtete Sammelstelle für diese Art von Abfällen entsorgt werden müssen.

WICHTIGER HINWEIS:

Beide Batterien müssen gleichzeitig ausgetauscht werden. Zum Einsetzen der Batterien die Klappe auf der Rückseite der Fernbedienung öffnen. Die Batterien müssen so eingesetzt werden, dass die am Boden der Öffnung aufgezeichneten Polaritätshinweise beachtet werden. Die Klappe nach dem Einsetzen der Batterien wieder schließen.

9

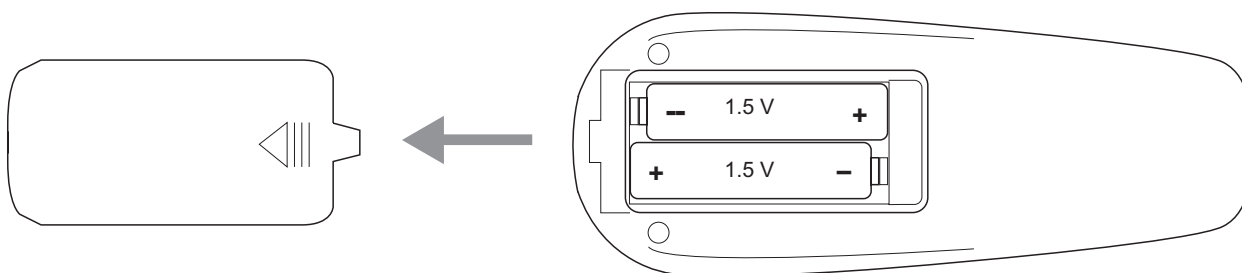

COLOCACIÓN/EXTRACCIÓN DE LAS BATERÍAS

Para el telemando sólo se deberán utilizar 2 baterías en seco LR03 AAA de 1,5 V. Cuando estén descargadas, se deberán eliminar sólo en los correspondientes lugares de recolección predispuestos por las Autoridades Locales para los desechos de este tipo.

ATENCIÓN:

Ambas baterías se deberán reemplazar simultáneamente.

Para introducir las baterías se deberá abrir la respectiva portilla de resorte que se encuentra en la parte posterior del telemando.

Las baterías se deberán introducir respetando los signos de los polos indicados en el fondo del alojamiento. Volver a cerrar la portilla de resorte luego de haber introducido las baterías.

INSERÇÃO/REMOÇÃO DAS BATERIAS

Para o telecomando devem ser utilizadas exclusivamente 2 pilhas a seco, LR03 AAA de 1,5 V que, uma vez descarregadas, devem ser eliminadas apenas nos pontos específicos de recolha instalados pelas Autoridades Locais para os resíduos deste tipo.

ATENÇÃO:

Ambas as pilhas devem ser substituídas simultaneamente.

Para introduzir as pilhas deve-se abrir a portinhola do compartimento que se encontra na parte traseira do telecomando.

As pilhas devem ser introduzidas respeitando escrupulosamente os sinais de polaridade indicados no fundo do compartimento.

Feche a portinhola do compartimento após a introdução das pilhas.

INVOEGING/VERWIJDERING VAN DE BATTERIJEN

Voor de afstandsbediening mogen uitsluitend 2 droge batterijen LR03 AAA van 1,5 V gebruikt worden die, als ze eenmaal leeg zijn, uitsluitend via de door de plaatselijke overheid ingestelde speciale verzamelpunten voor dit soort afval weggegooid mogen worden.

LET OP:

Beide batterijen moeten gelijktijdig vervangen worden.

Voor het plaatsen van de batterijen moet u het speciale klepje met kliksluiting aan de achterkant van de afstandsbediening openmaken.

Bij het plaatsen van de batterijen moet u goed opletten dat de polariteitstekens onderin het vakje nauwgezet aangehouden worden.

Sluit het klepje met kliksluiting weer nadat u de batterijen weer geplaatst heeft.

ΟΙ ΔΙ ΕΑΘΟCΟC/ΑΟΑΕΝΑΟC ΟΥΙ Ι ΔΑΟΑΝΛΑΟ

3.4

Αέά οί οCέά-άηηέCόCπηέι έά θηΥθάέ ίά ÷ηCόηι ί θί έί Υί θάέ άθι έέάέCόέέΥ 2 ί θάάάηλάθ ίCηί Υ όΥθί ό LR03 AAA όύί 1,5V ίέ ί θί λλάθ άCί Υ άέCί ηόέCέι Υί έά θηΥθάέ ίά άθι ηηέCέι Υί άθι έέάέCόέέΥ όθά άέάέΥ όCι άλά Cόέέι άπο θί ό θηί άέΥθί ί θάέ άδύ όέθ όι θέέΥθ άη-Υθ άέά όά άθι ηηί άάά άόί Υ όι ό όΥθί ό.

Νί Οί xC :

Έάέ ίέ άΥί ίέι θάάάηλάθ έά θηΥθάέ ίά άί όέάέCόάί όάέ όάόόύ-ηί ίά.

Αέά ίά όι θί έάθCόάά όόι θάάάηλάθ θηΥθάέ ίά άί ί ηί άάά όCί άέάέC έθηλάθ θί ό άηηέάάέCόCί Cθόύ ί Υηί ό όι ό όCέά-άηηέCόCηί ό. ίέι θάάάηλάθ έά θηΥθάέ ίά όι θί έάCί Υί θάέ άέί έί CεCί όάθ θέCόύ όά θηύCέι ά θί έέέCόCάθ όι ό άί Cάί ηέι ί θάέ Cόί έύόύ όι πι ά όι ό ÷πηί ό όύί ί θάάάηλCί.

Ίάί άέέάίCόά όC έέθλάά άCί Υ όι θί έάθCόάά όέθ ί θάάάηλάθ.



3.5 ACCENSIONE/SPEGNIMENTO DELL'APPARECCHIO

L'apparecchio può essere acceso o spento per brevi periodi premendo B1 sul telecomando oppure SW1 sul pannello di controllo (in caso di prolungato arresto dell'apparecchio, questo deve essere disattivato togliendo la spina dalla presa di corrente). Il relativo LED L2 si accende per indicare che l'apparecchio è spento. In queste condizioni premere nuovamente B1 sul telecomando (oppure SW1 sul pannello di controllo) per ripristinare le funzioni selezionate in precedenza. Quando l'apparecchio è spento tutti i timer vengono resettati.

3.6 MODALITÀ VENTILAZIONE

Usando questa modalità l'apparecchio non esercita alcuna azione né sulla temperatura né sull'umidità dell'aria in ambiente, ma la mantiene solamente in circolazione. Questa modalità può essere selezionata premendo B2 o SW2 fino a quando il simbolo di solo ventilatore (S) compare sia sul telecomando, sia sul display del pannello di controllo. In questa modalità operativa il ventilatore interno è sempre acceso ed è possibile selezionare la velocità desiderata del ventilatore in qualsiasi momento premendo l'apposito tasto B6 o SW3. Queste sono le velocità possibili per il ventilatore.

Simboli visualizzati



Velocità MASSIMA

Velocità MEDIA

Velocità MINIMA

3.7 FUNZIONAMENTO IN RAFFREDDAMENTO

Usando questa modalità l'apparecchio deumidifica e raffredda l'ambiente. Questa modalità può essere selezionata premendo B2 o SW2 fino a quando il simbolo di solo raffreddamento (S) compare sia sul telecomando, sia sul display del pannello di controllo. Il ventilatore interno è sempre acceso alla velocità selezionata (premando B6 o SW3) oppure in velocità automatica (solamente dal telecomando premendo B7). Il set-point di temperatura (Temperatura impostata) può essere regolato da 16°C a 30°C (da 61 °F a 86 °F se presente) con variazioni di 1°C grazie a B4/B5 o SW4/SW5, ed il relativo valore compare sia sul telecomando, sia sul display locale (D1 e D2). Dopo tre minuti (come massimo) dall'attivazione di questa modalità di funzionamento il compressore s'avvia e l'apparecchio inizia ad erogare freddo.

SWITCHING THE APPLIANCE ON/OFF

The appliance can be switched ON or OFF for short periods by pressing B1 on the remote control or SW1 on the control panel (if the appliance is switched off for a long period then it should be deactivated by removing the plug from the mains supply. The corresponding LED L2 lights up to indicate that the appliance is switched off. In this condition, press B1 again on the remote control (or SW1 on the control panel) to restore all the formerly selected functions. When the appliance is OFF all the working timers are 'reset'.

VENTILATION MODE

When this operating mode is used the appliance has no effect on the temperature or humidity of the environment, it merely circulates the air. This mode can be selected by pressing B2 or SW2 until only fan symbol (S) is shown both on remote control than on control panel displays. In this working mode the internal fan is always switched on and it's possible to select the desired fan speed at any time by pressing the relative key B6 or SW3. Here are the details about the available fan speeds. Symbols displayed:



High FAN

Med FAN

Min FAN

COOLING FUNCTION

In this mode the appliance cools and dehumidifies the environment. This mode can be selected by pressing B2 or SW2 until the only cooling symbol (S) is shown both on remote control than on control panel displays. The internal fan is always switched on, and runs at the selected speed (set by pressing B6 or SW3) or in automatic fan speed (only from the remote control by pressing B7). The temperature set-point (Tset) can be adjusted from 16°C to 30°C (from 61 °F to 86 °F if present) in 1°C steps by means of B4/B5 or SW4/SW5, and its value is shown both on remote and local interfaces (D1 and D2). Three minutes (maximum) after the activation of this operating mode the compressor starts and the appliance starts to distribute cold air.

ALLUMAGE/EXTINCTION DE L'APPAREIL

L'appareil peut être allumé ou éteint pendant de courtes périodes en appuyant sur B1 sur la télécommande ou bien sur SW1 sur le panneau de commande (en cas d'arrêt prolongé de l'appareil, celui-ci doit être désactivé en enlevant la fiche de la prise de courant). Le voyant correspondant L2 s'allume pour indiquer que l'appareil est éteint. Dans ces conditions, appuyer de nouveau sur B1 sur la télécommande (ou bien SW1 sur le panneau de commande) pour rétablir les fonctions précédemment sélectionnées. Quand l'appareil est éteint, tous les temporisateurs sont remis à zéro.

MODE VENTILATION

Dans ce mode, l'appareil n'exerce aucune action, ni sur la température, ni sur l'humidité de l'air dans la pièce, mais il se contente de le garder en circulation. Ce mode peut être sélectionné en appuyant sur B2 ou SW2 jusqu'à ce que le symbole de ventilateur seul (S) apparaisse sur la télécommande et sur l'afficheur du panneau de commande. Dans ce mode de fonctionnement, le ventilateur interne est toujours allumé et il est possible de sélectionner la vitesse souhaitée du ventilateur à tout moment en appuyant sur la touche prévue à cet effet, B6 ou SW3. Ce sont les vitesses possibles pour le ventilateur. Symboles affichés:



High FAN

Med FAN

Min FAN

FONCTIONNEMENT EN REFROIDISSEMENT

Dans ce mode, l'appareil déshumidifie et refroidit la pièce. Ce mode peut être sélectionné en appuyant sur B2 ou SW2 jusqu'à ce que le symbole de refroidissement seul (S) apparaisse sur la télécommande et sur l'afficheur du panneau de commande. Le ventilateur interne est toujours allumé à la vitesse sélectionnée (en appuyant sur B6 ou SW3), ou bien en vitesse automatique (seulement sur la télécommande, en appuyant sur B7). La valeur de consigne de température (Tset) peut être réglée de 16°C à 30°C, (de 61 °F à 86 °F si présent) avec des variations de 1°C, au moyen de B4/B5 ou de SW4/SW5, et la valeur correspondante apparaît aussi bien sur la télécommande que sur l'afficheur de l'appareil (D1 et D2). Au bout de trois minutes (maximum) après l'activation de ce mode de fonctionnement, le compresseur démarre et l'appareil commande à diffuser du froid.

E I N S C H A L T E N / AUSSCHALTEN DES GERÄTES

Das Gerät kann für kurze Zeiträume eingeschaltet oder ausgeschaltet werden, indem B1 auf der Fernbedienung oder SW1 auf der Bedienkonsole gedrückt wird (bei einem längeren Stillstand des Geräts ist dieses durch Ziehen des Netzsteckers zu deaktivieren). Die zugehörige LED L2 geht aus um anzuzeigen, dass das Gerät ausgeschaltet ist. Drücken Sie unter diesen Bedingungen erneut B1 auf der Fernbedienung (oder SW1 auf der Bedienkonsole), um die zuvor gewählten Funktionen wiederherzustellen. Bei ausgeschaltetem Gerät werden alle Timer zurückgesetzt.

BETRIEBSART BELÜFTUNG

Bei Verwendung dieser Betriebsart hat das Gerät weder auf die Temperatur noch auf die Feuchtigkeit der Umgebungsluft Wirkung, sondern hält die Luft nur in Zirkulation. Diese Betriebsart kann gewählt werden durch Drücken von B2 oder SW2 bis zum Erscheinen des Symbols Nur Ventilator (S) sowohl auf der Fernbedienung als auch auf dem Display der Bedienkonsole. In dieser Betriebsart ist der innere Ventilator stets eingeschaltet, und es ist möglich, die gewünschte Geschwindigkeit des Ventilators in einem beliebigen Moment durch Drücken der entsprechenden Taste B6 oder SW3 zu wählen. Dies sind die möglichen Geschwindigkeiten für den Ventilator. Angezeigte Symbole:



High FAN

Med FAN

Min FAN

KÜHLBETRIEB

Bei Verwendung dieser Betriebsart entfeuchtet und kühlt das Gerät die Umgebung. Diese Betriebsart kann gewählt werden durch Drücken von B2 oder SW2 bis zum Erscheinen des Symbols Nur Kühlung (S) sowohl auf der Fernbedienung als auch auf dem Display der Bedienkonsole. Der innere Ventilator ist stets bei der (durch Drücken von B6 oder SW3) gewählten Geschwindigkeit oder bei automatischer Geschwindigkeit (nur von der Fernbedienung durch Drücken von B7) aus eingeschaltet. Der Temperatur-Setpoint (Tset) kann eingestellt werden zwischen 16°C und 30°C (von 61 °F bis 86 °F falls vorhanden) mit Abstufungen von 1°C dank B4/B5 oder SW4/SW5. Der entsprechende Wert erscheint sowohl auf der Fernbedienung als auch auf dem lokalen Display (D1 und D2). Nach drei Minuten (maximal) ab der Aktivierung dieser Betriebsart startet der Kompressorbetrieb, und das Gerät beginnt mit der Kälteabgabe.

ENCENDIDO/APAGADO DEL APARATO

El aparato puede ser encendido o apagado por breves periodos pulsando B1 en el control remoto o SW1 en el panel de control...

MODO VENTILACIÓN

En este modo de funcionamiento el aparato no ejerce ninguna acción sobre la temperatura ni sobre la humedad del aire en el ambiente...

- High FAN
Med FAN
Min FAN

FUNCIONAMIENTO EN MODO REFRIGERACIÓN

En este modo de funcionamiento el aparato deshumidifica y enfría el ambiente. Para seleccionarlo, pulse B2 o SW2 hasta que el símbolo de sólo refrigeración...

LIGAÇÃO/DESLIGAÇÃO DO APARELHO

O aparelho pode ser ligado ou desligado por pequenos períodos premindo B1 no telecomando ou SW1 no painel de controlo...

MODALIDADE DE VENTILAÇÃO

Usando esta modalidade, o aparelho não exerce nenhuma acção, nem na temperatura nem na humidade do ar no ambiente...

- High FAN
Med FAN
Min FAN

FUNCIONAMENTO EM ARREFECIMENTO

Usando esta modalidade, o aparelho desumidifica e arrefece o ambiente. Esta modalidade pode ser seleccionada premindo B2 ou SW2...

INSCHAKELING / UITSCHAKELING VAN HET APPARAAT

Het apparaat kan voor korte tijd ingeschakeld of uitgeschakeld worden door op de afstandsbediening op B1 of op het controlepaneel op SW1 te drukken...

VENTILATIEWERKWIJZE

Door deze werkwijze te gebruiken, zal het apparaat geen enkele effect hebben, noch op de temperatuur noch op de luchtvochtigheid in het vertrek...

- High FAN
Med FAN
Min FAN

WERKING MET KOELING

In deze werkwijze zal het apparaat het vertrek ontvochtigen en koelen. Deze werkwijze kan geselecteerd worden door op B2 of SW2 te drukken...

ΑΪΑΪ Ι Α/ΟΑΨΟΪ Ι ΟΨΟ ΟΟΨΕΑΨΟ

Ο οοΨεαΨο ι δι νηλ ι α αΪ υοαι π ι α οα ποαι αε ογι ο ι αο δανηυαι οο δαοβι οαο B1 αδυ ο ι οΨεα-αηηοοβηηι π SW1 οοι ι οηι αεα αεΥα-ι ο...

ΕΑΪΟΙ ΟΝΑΕΑ ΑΪΑΪ Ι ΟΨΟΨΝΑ

x ηχσοι ι δι εβι οαο αοοβι οχ εαοι οηαλα χ οοοεαοβ αφι αοεαλ εαι λα α ι ηηααεα ι γοα οοχ εαηι ι εηαοα ι γοα οοχι οαηαοα ο ι ο α ηηα ι γοα οοι -βηι, αεευ ο ι ι αεαοηηα ι υι ι οα εοεε ι ο ι ηηα...

- High FAN
Med FAN
Min FAN

ΕΑΪΟΙ ΟΝΑΕΑ ΟΪΤ ΟΨΟ

x ηχσοι ι δι εβι οαο αοοβ οχ εαοι οηαλα χ οοοεαοβ ευι αε οχι οα υαηαι οχ εαε ογι ο ο ι ο δανηυεε ι ο ι ο. Αοοβ χ εαοι οηαλα ι δι νηλ ι α αδιεααλ δαοβι οαο B2 π SW2 ι Υ-ηε ι α α ι οα ι εοαλ ι υι ι ο ι ογι αι ε ι οΨο ογι οχ (*) οοι οΨεα-αηηοοβηηι π οοχι ι ευι ο ι ο οηι αεα αεΥα-ι ο. Ι α οουι ο ι ο οηυοι εαοι οηαλα ι α ουοαηευο α ι α ι εοοβηαο αφι αε ο υι οα α ι α ι ι γι ο οοχι αδιεααυι αφι οα-γοχοα (δαοβι οαο B6 π SW3) π οοχι αδουι αοχ οα-γοχοα (ι υι ι αδυ ο ι οΨεα-αηηοοβηηι δαοβι οαο B7). Ο ι set-point εαηι ι εηαοα ι (Tset) ι δι νηλ ι α ηοει εοαλ αδυ 16°C Υυο 30°C (αδυ 61 °F Υυο 86 °F ΑΥΙ οδΥη-αε) ι α ι αοα ι εΥο 1°C -Υηχ οοι B4/B5 π SW4/SW5, εαε χ ο-αοεεβ οει π α ι οα ι ηαοαε οοι οΨεα-αηηοοβηηι π οοχι ο ι οεεβ ι ευι οχ (D1 εαε D2). Ι α ου αδυ οηηα εαδου (οι α ι ποαηι) αδυ οχι α ι αηαι δι ηχοχ αοοι γ ο ι ο οηυοι ο εαοι οηαλα ι οοι δαοοβο ι αεε ι εαε χ οοοεαοβ αν-ηαε ι α δανΥ-αε ογι οχ.

FUNZIONAMENTO IN SOLA DEUMIDIFICAZIONE

Questa modalità può essere selezionata premendo B2 o SW2 fino a quando il simbolo di sola deumidificazione (Δ) compare sia sul telecomando, sia sul display del pannello di controllo. Questa modalità è simile alla modalità raffreddamento, eccezion fatta per:

- selezione velocità ventilatore interno, che viene forzato alla velocità minima (B4/B5/B6/B7 e SW3/SW4/SW5 sono disabilitati) e "Temperatura impostata" è impostata uguale a Tamb (temperatura ambiente).

3.9 FUNZIONAMENTO NOTTURNO

L'attivazione del funzionamento notturno, permette di ottenere molteplici risultati, più precisamente:

- Aumento graduale della temperatura impostata in raffreddamento.
- Aumento della silenziosità del climatizzatore.
- Risparmio sui consumi notturni d'energia elettrica.

Questa modalità può essere selezionata solo dal telecomando (premendo B11) e può essere utilizzata solo in abbinamento alla modalità raffreddamento. Quando questa modalità è abilitata, il ventilatore interno viene forzato alla velocità minima e la temperatura ambiente impostata viene automaticamente incrementata di 1°C dopo 1 ora e di un altro grado C dopo 2 ore (a partire dall'attivazione della funzione e conseguente modifica della Temperatura impostata). Quando la Temperatura impostata viene modificata da telecomando, quando l'apparecchiatura viene posta in Stand-by, oppure quando l'alimentazione elettrica è scollegata, il timer di funzionamento viene resettato. Per disattivare la funzione premere nuovamente il tasto B11.

DEHUMIDIFYING FUNCTION ONLY

This mode can be selected by pressing B2 or SW2 until only dehumidification symbol (Δ) is shown both on remote control than on control panel displays. This mode works similarly to cooling mode except for:

- *internal fan speed selection, which is forced to run at minimum speed (B4/B5/B6/B7 and SW3/SW4/SW5 are disabled) and Tset is set equal to the Tamb (room temperature).*

NIGHT FUNCTION

When the night function is activated several conditions are possible, in particular:

- *Gradual increase of the set cooling temperature.*
- *The conditioner becomes quieter.*
- *Savings on night-time consumption of electricity.*

This mode can only be selected from the remote control (by pressing B11) and can only be used in conjunction with cooling mode.

When this mode is enabled, the internal fan is forced to run at minimum speed and the set room temperature Tset is automatically increased by 1°C after 1 hour and by 1°C again after 2 hours (starting from function activation or subsequent Tset modification). When the Tset is modified from the remote control, when the appliance is placed in Stand-by or when the power supply is disconnected, in all these situations the function timer is reset. To deactivate the function press the B11 button again.

FONCTIONNEMENT EN DESHUMIDIFICATION SEULE

Ce mode peut être sélectionné en appuyant sur B2 ou SW2 jusqu'à ce que le symbole de déshumidification seule (Δ) apparaisse sur la télécommande et sur l'afficheur du panneau de commande. Ce mode est similaire au mode refroidissement, exception faite pour:

- sélection de la vitesse du ventilateur interne, qui est forcé à la vitesse minimum (B4/B5/B6/B7 et SW3/SW4/SW5 sont désactivés) et Tset réglée sur la même valeur que Tamb (température ambiante).

FONCTIONNEMENT NOCTURNE

L'activation du fonctionnement nocturne permet d'obtenir de multiples résultats, plus précisément:

- Augmentation graduelle de la température réglée en refroidissement.
- Augmentation du silence du climatiseur.
- Réduction de la consommation nocturne d'électricité.

Ce mode ne peut être sélectionné que sur la télécommande (en appuyant sur B11), et il ne peut être utilisé qu'en association avec le mode refroidissement.

Quand ce mode est activé, le ventilateur interne est forcé à la vitesse minimum et la température ambiante réglée Tset est automatiquement augmentée de 1°C au bout d'une heure et d'un degré supplémentaire au bout de deux heures (à compter de l'activation de la fonction et de la modification consécutive de Tset).

Quand la valeur Tset est modifiée sur la télécommande, quand l'appareil est mis en veille, ou bien quand l'alimentation électrique est débranchée, le temporisateur de fonctionnement est remis à zéro. Pour désactiver la fonction, appuyer de nouveau sur la touche B11.

BETRIEB NUR IN ENTFEUCHTUNG

Diese Betriebsart kann gewählt werden durch Drücken von B2 oder SW2 bis zum Erscheinen des Symbols (Δ) Nur Entfeuchtung sowohl auf der Fernbedienung als auch auf dem Display der Bedienkonsole. Diese Betriebsart ist ähnlich dem Kühlmodus, Ausnahmen:

- *Wahl der Geschwindigkeit des inneren Ventilators, die auf die Mindestgeschwindigkeit forciert wird (B4/B5/B6/B7 und SW3/SW4/SW5 sind deaktiviert). Tset wird gleich Tamb (Umgebungstemperatur) eingestellt.*

NACHTBETRIEB

Die Aktivierung des Nachtbetriebs erlaubt den Erhalt vielfacher Resultate, im Einzelnen:

- *Stufenweise Erhöhung der in Kühlung eingestellten Temperatur*
- *Geräuschabsenkung des Klimagerätes.*
- *Senkung der Stromkosten während der Nacht.*

Diese Betriebsart kann nur von der Fernbedienung (durch Drücken von B11) aus gewählt und nur in Kombination mit dem Kühlmodus verwendet werden.

Bei Aktivierung dieser Betriebsart wird der innere Ventilator auf die Mindestgeschwindigkeit forciert. Die eingestellte Raumtemperatur Tset wird automatisch um 1 °C nach 1 Stunde und um ein weiteres Grad C nach 2 Stunden erhöht (ab Aktivierung der Funktion und anschließender Änderung der Tset).

Bei Änderung von Tset über die Fernbedienung bei Setzen des Gerätes auf Stand-by oder bei Trennung der Stromversorgung wird der Betriebs-Timer zurückgesetzt. Zur Deaktivierung der Funktion drücken Sie erneut die Taste B11.

FUNCIONAMIENTO EN MODO SÓLO DESHUMIDIFICACIÓN

Este modo se selecciona pulsando B2 o SW2 hasta que el símbolo de sólo deshumidificación (Δ) aparece tanto en el control remoto como en el display del panel de control. Este modo es similar al modo refrigeración, excepto por lo siguiente:

- selección de velocidad del ventilador interno, que es forzado a la velocidad mínima (B4/B5/B6/B7 y SW3/SW4/SW5 están inhabilitados), y Tset, regulada igual que Tamb (temperatura ambiente).

FUNCIONAMIENTO NOCTURNO

La activación del funcionamiento nocturno permite obtener múltiples resultados:

- Aumento gradual de la temperatura regulada en modo refrigeración.
- Reducción del ruido emitido por el climatizador.
- Reducción del consumo nocturno de energía eléctrica.

Este modo se puede seleccionar sólo mediante el control remoto (pulsando B11) y sólo puede ser utilizado en combinación con el modo refrigeración.

Cuando este modo está habilitado, el ventilador interno es forzado a la velocidad mínima y la temperatura ambiente regulada (Tset) aumenta automáticamente 1°C después de 1 hora y otro grado C después de 2 horas (a partir de la activación de la función, con la consecuente modificación de Tset).

Cuando se modifica Tset mediante el control remoto, cuando el aparato se pone en Stand-by o cuando se desconecta la alimentación eléctrica, se reinicia el temporizador de funcionamiento.

Para desactivar la función pulse nuevamente el botón B11.

FUNCIONAMENTO EM SÓ DESUMIDIFICAÇÃO

Esta modalidade pode ser seleccionada premindo B2 ou SW2 até aparecer o símbolo de só desumidificação (Δ), quer no telecomando, quer no visor do painel de controlo. Esta modalidade é semelhante à modalidade de arrefecimento, excepto na:

- selecção da velocidade do ventilador interno, que é forçado à velocidade mínima (B4/B5/B6/B7 e SW3/SW4/SW5 estão desactivados) e a Tset é programada igual à Tamb (temperatura ambiente).

FUNCIONAMENTO NOCTURNO

A activação do funcionamento nocturno, permite obter resultados múltiplos, mais precisamente:

- Aumento gradual da temperatura programada em arrefecimento.
- Aumento do silêncio do climatizador.
- Economia nos consumos nocturnos de energia eléctrica.

Esta modalidade só pode ser seleccionada no telecomando (premindo B11) e só pode ser utilizada em combinação com a modalidade de arrefecimento.

Quando está habilitada esta modalidade, o ventilador interno é forçado à velocidade mínima e a temperatura ambiente programada Tset é incrementada automaticamente de 1°C após 1 hora e de mais um grau C após 2 horas (a partir da activação da função e consequente modificação do Tset). Quando o Tset é modificado no telecomando, quando o aparelho é posto em Stand-by, ou quando a alimentação eléctrica está desligada, o temporizador de funcionamento torna a zeros.

Para desactivar a função, premir novamente o botão B11.

WERKING MET ALLEEN ONTVOCHTIGING

Deze werkwijze kan geselecteerd worden door op B2 of SW2 te drukken, tot het symbool van alleen ontvochtiging (Δ) zowel op de afstandsbediening als op het display van het controlepaneel verschijnt. Deze werkwijze is gelijk aan de werkwijze koeling met uitzondering van:

- selectie snelheid interne ventilator die op de minimumsnelheid geforceerd wordt (B4/B5/B6/B7 en SW3/SW4/SW5 zijn uitgeschakeld) en Tset is gelijk aan Tamb (omgevingstemperatuur) ingesteld.

NACHTWERKING

De activering van de nachtwerking maakt het mogelijk meervoudige resultaten te verkrijgen, met name:

- Geleidelijke verhoging van de bij koeling ingestelde temperatuur.
- Verhoging van de geruisloosheid van de klimaatregelaar.
- Besparing op het nachtverbruik van de elektrische energie.

Deze werkwijze kan alleen door de afstandsbediening geselecteerd worden (door op B11 te drukken) en kan alleen gebruikt worden in combinatie met de werkwijze koeling. Wanneer deze werkwijze ingeschakeld is, wordt de interne ventilator op de minimumsnelheid geforceerd en wordt de ingestelde omgevingstemperatuur Tset automatisch na 1 uur met 1°C verhoogd en na 2 uur met nog een graad (vanaf de activering van de functie en de daaruit volgende wijziging van de Tset).

Wanneer de Tset door de afstandsbediening gewijzigd wordt, wanneer de apparatuur op stand-by gezet wordt, of wanneer de elektrische energie afgesloten is, wordt de timer van de werking gereset.

Om de functie te deactiveren dient men opnieuw op de toets B11 te drukken.

ΕΆΕΙΟΙ ΟΝΑΪΑ Ι Ι Ι Ι Ι Ι Α ΑΟΟΑΝΑΪ ΟÇ

Αόορ ς εάείοι ονάϊα ι δι νάβ ία άδιεάάβ άάοβίόάο B2 ρ SW2 ι Ψ-νε ία άι οάίεόάβ όι όγί άί έί ι ύί ί όçò áöÿñáíóçò (Δ) όóι όçéá-áñéóòρñéι ρ όóçí ι έúί ç όι ό άñí áéá áéÿá-ι ό. Ç εάείοι ονάϊα άόορ άñí áé ι ι έά ι ά όç εάείοι ονάϊα όγί çò, áéóúò áεά όçί:

- άðéει άρ όá-ÿóçóáò áóúòáñéει Ψ άί άι έóòρñá, όι ό άί άί ááéÿáóáé όóçí áéÿ-έóòç όá-ÿóçóá (B4/B5/B6/B7 éáé SW3/SW4/SW5 άñí áé áóáí áñáι όί έçι Ψ ί á) éáé Tset άñí áé éáéι ñéοι Ψ ί ç όç ι á Tamb (éáñι ι éñáóáá όáñéáÿééι ί όι ό).

Ι Ο×ΟΑΝΕΪ Ç ΕΆΕΙΟΙ ΟΝΑΪΑ

Ç άί áñáι όι έçόç όçò ί ό-óáñéí ρó εάείοι ονάϊά, άðññÿóáé όçί άðñáóίç όι ééáðéρí áóι óáéáοι ÿóúí, ðéι óóáéáñéι Ψ ί á:

- Άάéι έάάá áÿί çόç όçò éáéι ñéοι Ψ ί çò éáñι ι éñáóáá όγί çò.
- Άÿί çόç όçò óéÿçñúóçóáò όι ό ééει άóéóééι Ψ.
- Άί ι ééι ί ύί çόç όóç ί ό-óáñéí ρ éáóáí ÿéúóç çéáéóñééρò άί Ψñááéò.

Αόορ ς εάείοι ονάϊα ι δι νάβ ία άδιεά-éáβ ι ύί ί ί áðú όι όçéá-áñéóòρñéι (όάóβίόάο Άίι) éáé ι δι νάβ ία -ñçóéι ι όί έçéáβ ι ύί ί óá óóí áóáóι υ ι á όç εάείοι ονάϊα όγί çò.

ÿóáí άñí áé άí áñáι όί έçι Ψ ί ç áóòρ ç éáéοι ονάϊά, ι áóúòáñééúò άί άι έóòρñáð άί άί ááéÿáóáé όóçí áéÿ-έóòç όá-ÿóçóá éáé ç éáéι ñéοι Ψ ί ç éáñι ι éñáóáá όáñéáÿééι ί όι ό Tset áóι ÿí áóáé áóóúι áóá éáóú 1°C ι áóú áðú 1 ρñά éáé éáóú áéúι ç Ψ ί áί ááéι υ C ι áóú áðú 2 ρñáò (áñ-ñéι ί óáò áðú όçί άí áñáι όι έçόç όçò éáéοι ονάϊά éáé όçί áéúéι óéç óñι όι όί έçόç όι ό Tset).

ÿóáí όι Tset óñι όι όί έáóóé áðú όι όçéá-áñéóòρñéι, υóáí ç óóóéáòρ óñéáóáé óá Stand-by, ρ υóáí ç çéáéóñééρ óñι όι άί óáá άñí áé áóι óóí ááι Ψ ί ç, άñí áóáé όι reset όι ό timer éáéοι ονάϊά.

Άέά ί á áðáí áñáι όί έρóáóá όç éáéοι ονάϊά óáòρóóá éáé óÿéé όι έι όι όί Άίι.

3.10 FUNZIONAMENTO AUTOMATICO

Questa modalità può essere selezionata premendo B2 o SW2 fino a quando il simbolo automatico (A) compare sia sul telecomando, sia sul display del pannello di controllo. In questa modalità, le funzioni RAFFREDDAMENTO e VENTILATORE vengono selezionate automaticamente a seconda della temperatura ambiente, che viene continuamente controllata in modo da ottenere nel locale climatizzato un comfort ottimale.

3.11 FUNZIONAMENTO TURBO

Questa modalità può essere selezionata solo da telecomando (premendo B3) e imposta l'unità direttamente in modalità raffreddamento con Temperatura impostata=16°C e velocità massima del ventilatore in modo da raggiungere la temperatura impostata nei tempi più brevi.

3.12 FUNZIONAMENTO CON TIMER

Questa modalità consente di programmare l'accensione o lo spegnimento dell'unità. Il tempo di ritardo può essere impostato, attivato ed annullato sia da telecomando, sia da pannello di controllo.

3.12.1 SETTAGGIO TIMER DI ACCENSIONE DAL TELECOMANDO

Dopo aver acceso l'unità, selezionare la modalità operativa, la temperatura desiderata e la velocità di ventilazione con le quali l'unità si attiverà all'accensione programmata. Successivamente mettere la macchina in Stand-By. Premendo B8, impostare il ritardo desiderato (da 1 a 12 ore) dopo il quale l'unità si accenderà (partendo dalla conferma del timer). Se non viene premuto alcun tasto entro 5 secondi la funzione di impostazione del timer terminerà automaticamente. Confermare il valore desiderato premendo B10. Il display del telecomando mostra il conto alla rovescia per l'accensione. Una volta trascorso il tempo impostato, l'unità si avvierà con le ultime impostazioni selezionate. Per annullare l'accensione ritardata, premere nuovamente il pulsante B10.

AUTOMATIC FUNCTIONING

This mode can be selected by pressing B2 or SW2 until the automatic symbol (A) is shown both on remote control than on control panel displays. In this mode, the COOLING and FAN functions are selected automatically depending on the continuously monitored room temperature value to ensure that there is a perfect comfort-level in the conditioned room.

TURBO FUNCTIONING

This mode can only be selected from the remote control (by pressing B3) and switches the unit directly to cooling mode with Tset=16°C and maximum fan speed in order to reach the set temperature in the shortest possible time.

FUNCTIONING WITH TIMER

This mode enables a delayed switch ON or switch OFF operation to the overall unit. The time delay can be set, enabled and cancelled from both the remote control and the control panel

SETTING SWITCH-ON TIMER FROM REMOTE CONTROL

After switching on the unit, select the operating mode, the desired temperature and the ventilation speed with which the unit will activate automatically as programmed. Then set the machine into Stand-by. By pressing B8, set the desired time delay (from 1 to 12 hours) after which the unit will switch ON (starting from timer confirmation). If no button is pressed within 5 seconds the timer setting function will terminate automatically. Confirm the desired delay time by pressing B10. The remote controller display shows the delay countdown to the switch ON operation. When the delay time set has elapsed, the unit switches ON with latest selected settings. To cancel the delayed switching on, press B10 again.

FONCTIONNEMENT AUTOMATIQUE

Ce mode peut être sélectionné en appuyant sur B2 ou SW2 jusqu'à ce que le symbole automatique (A) apparaisse sur la télécommande et sur l'afficheur du panneau de commande. Dans ce mode, les fonctions REFROIDISSEMENT et VENTILATEUR sont sélectionnées automatiquement en fonction de la température ambiante, qui est contrôlée en permanence de façon à obtenir dans la pièce climatisée un confort optimal.

FONCTIONNEMENT TURBO

Ce mode peut être sélectionné uniquement sur la télécommande (en appuyant sur B3) et il règle l'appareil directement en mode refroidissement avec Tset=16°C et vitesse maximum du ventilateur, de façon à atteindre la température réglée le plus rapidement possible.

FONCTIONNEMENT AVEC TEMPORISATEUR

Ce mode permet de programmer l'allumage ou l'extinction de l'appareil. Le temps de retard peut être réglé, activé et annulé aussi bien sur la télécommande que sur le panneau de commande.

REGLAGE DU TEMPORISATEUR D'ALLUMAGE SUR LA TELECOMMANDE

Après avoir allumé l'unité, sélectionner le mode de fonctionnement, la température souhaitée et la vitesse de ventilation avec lesquels l'unité s'active lors de l'allumage programmé. Puis placer la machine en mode Stand-By (pause). En appuyant sur B8, régler le retard souhaité (de 1 à 12 heures), au bout duquel l'appareil s'allume (à compter de la confirmation du temporisateur). Si l'on n'appuie sur aucune touche dans les 5 secondes, la fonction de paramétrage du temporisateur se désactive automatiquement. Confirmer la valeur souhaitée en appuyant sur B10. L'afficheur de la télécommande affiche le compte à rebours pour l'allumage. Une fois le temps réglé écoulé, l'appareil démarre avec les derniers réglages sélectionnés. Pour annuler l'allumage retardé, appuyer de nouveau sur le bouton B10.

AUTOMATIKBETRIEB

Diese Betriebsart kann gewählt werden durch Drücken von B2 oder SW2 bis zum Erscheinen des Automatik-Symbols (A) sowohl auf der Fernbedienung als auch auf dem Display der Bedienkonsole. In dieser Betriebsart werden die Funktionen KÜHLUNG und VENTILATOR automatisch je nach Umgebungstemperatur gewählt, die kontinuierlich kontrolliert wird, um einen optimalen Komfort im klimatisierten Raum zu erhalten.

TURBOBETRIEB

Diese Betriebsart kann nur von der Fernbedienung aus (durch Drücken von B3) gewählt werden und stellt die Einheit direkt in den Kühlmodus mit Tset = 16 °C sowie die Höchstgeschwindigkeit des Ventilators derart ein, dass die eingestellte Temperatur in kürzestmöglichen Zeiten erreicht wird.

BETRIEB MIT TIMER

Diese Betriebsart erlaubt die Programmierung des Einschaltens oder Ausschaltens der Einheit. Die Verzögerungszeit kann sowohl von der Fernbedienung als auch von der Bedienkonsole aus eingestellt werden.

SETUP TIMER FÜR EINSCHALTUNG VON FERNBEDIENUNG

Nach dem Einschalten der Einheit wählen Sie den Betriebsmodus, die gewünschte Betriebsart und die Belüftungsgeschwindigkeit, mit der die Einheit bei der programmierten Einschaltung aktiviert wird. Stellen Sie das Gerät anschließend auf Stand-by. Stellen Sie durch Drücken von B8 die gewünschte Verzögerung (zwischen 1 und 12 Stunden) ein, nach deren Ablauf die Einheit sich einschaltet (ab Bestätigung des Timers). Wenn innerhalb von 5 Sekunden keine Taste gedrückt wird, endet die Funktion der Einstellung des Timers automatisch. Bestätigen Sie den gewünschten Wert durch Drücken von B10. Das Display der Fernbedienung zeigt die Rückzählung für die Einschaltung an. Nach Ablauf der eingestellten Zeit startet die Einheit mit den zuletzt gewählten Einstellungen. Zur Annullierung der verzögerten Einschaltung drücken Sie erneut den Taster B10.

FUNCIONAMIENTO AUTOMÁTICO

Para seleccionar este modo de funcionamiento, pulse B2 o SW2 hasta que el símbolo "automático" (A) aparezca tanto en el control remoto como en el display del panel de control. En este modo operativo, las funciones REFRIGERACIÓN y VENTILADOR se seleccionan automáticamente en función de la temperatura ambiente, que es controlada continuamente para obtener el máximo confort en el local climatizado.

FUNCIONAMIENTO TURBO

Este modo se puede seleccionar sólo mediante el control remoto (pulsando B3) y regula la unidad directamente en modo refrigeración con Tset = 16 °C y velocidad máxima del ventilador, con el objetivo de alcanzar la temperatura regulada en el menor tiempo posible.

FUNCIONAMIENTO CON TEMPORIZADOR

Este modo de funcionamiento permite programar el encendido o el apagado de la unidad. El tiempo de retraso puede ser regulado, activado y anulado con el control remoto o mediante el panel de control.

AJUSTE TEMPORIZADOR DE ENCENDIDO MEDIANTE EL CONTROL REMOTO

Después de acceder a la unidad, seleccione el modo operativo, la temperatura y la velocidad de ventilación con las que la unidad se activará en el momento del encendido programado. A continuación, ponga la máquina en Stand-By. Pulsando B8, regule el retraso deseado (de 1 a 12 horas); a continuación, la unidad se encenderá (a partir de la confirmación del temporizador). Si no se pulsa ningún botón en 5 segundos, la función de regulación del temporizador termina automáticamente. Confirme el valor deseado pulsando B10. El display del control remoto muestra la cuenta regresiva para el encendido. Una vez transcurrido el tiempo regulado, la unidad se encenderá con las últimas regulaciones seleccionadas. Para anular el encendido retardado, pulse nuevamente el botón B10.

FUNCIONAMENTO AUTOMÁTICO

Esta modalidade pode ser seleccionada premindo B2 ou SW2 até aparecer o símbolo automático (A), quer no telecomando, quer no visor do painel de controlo. Nesta modalidade, as funções ARREFECIMENTO e VENTILADOR são seleccionadas automaticamente dependendo da temperatura ambiente, a qual é controlada continuamente de modo a obter um conforto ideal no local climatizado.

FUNCIONAMENTO TURBO

Esta modalidade só pode ser seleccionada no telecomando (premind B3) e programa a unidade directamente na modalidade arrefecimento com Tset=16°C e na velocidade máxima do ventilador de modo a alcançar mais rapidamente a temperatura programada.

FUNCIONAMENTO COM TEMPORIZADOR

Esta modalidade permite programar a ligação ou a desligação da unidade. O tempo de atraso poderá ser programado, activado e anulado, quer no telecomando, quer no painel de controlo.

PROGRAMAÇÃO DO TEMPORIZADOR DE LIGAÇÃO TELECOMANDO

Depois de ter ligado a unidade, seleccionar a modalidade de funcionamento, a temperatura desejada e a velocidade de ventilação com as quais se activará a unidade na ligação programada. Depois, pôr a máquina em Stand-By. Premindo B8, programar o atraso desejado (de 1 a 12 horas) após o qual a unidade se ligará (partindo da confirmação do temporizador). Se nenhuma tecla for pressionada dentro de 5 segundos a função de programação do timer terminará automaticamente. Confirmar o valor desejado premindo B10. O visor do telecomando mostra a contagem decrescente para a ligação. Depois de decorrido o tempo programado, a unidade iniciará com as últimas programações seleccionadas. Para anular a ligação retardada pressionar novamente o botão B10.

AUTOMATISCHE WERKING

Deze werkwijze kan geselecteerd worden door op B2 of SW2 te drukken tot het symbool automatisch (A) op zowel de afstandsbediening als het display van het controlepaneel verschijnt. In deze werkwijze worden de functies KOELING en VENTILATOR automatisch geselecteerd al naargelang de omgevingstemperatuur die continu gecontroleerd wordt zodat in het vertrek in kwestie een optimaal comfort bereikt wordt.

TURBOWERKING

Deze werkwijze kan alleen geselecteerd worden door de afstandsbediening (door op B3 te drukken) en stelt de unit rechtstreeks in op de werkwijze koeling met Tset=16°C en met de maximumsnelheid van de ventilator zodat de ingestelde temperatuur zo snel mogelijk bereikt wordt.

WERKING MET TIMER

Me deze werkwijze kan de inschakeling of de uitschakeling van de unit geprogrammeerd worden. De vertragingstijd kan ingesteld, geactiveerd en geannuleerd worden door zowel de afstandsbediening als het controlepaneel.

INSTELLING VAN TIMER VOOR INSCHAKELING, DOOR DE AFSTANDBEDIENING

Nadat de unit ingeschakeld is, dient men de werkwijze, de gewenste temperatuur en de ventilatiesnelheid te selecteren waarmee de unit op het moment van geprogrammeerde inschakeling geactiveerd zal worden. Zet het apparaat vervolgens op Stand-by. Door op B8 te drukken, kan de gewenste vertraging (van 1 tot 12 uur) ingesteld worden waarna de unit ingeschakeld wordt (vertrekkende vanaf de bevestiging van de timer). De instelwerking van de timer stopt automatisch, indien geen enkele toets binnen 5 seconden gedrukt wordt. Bevestiging van de gewenste waarde door op B10 te drukken. Het display van de afstandsbediening toont het terugtellen voor de inschakeling. Is de ingestelde tijd eenmaal verstreken dan zal de unit van start gaan met de laatst geselecteerde instellingen. Druk opnieuw toets B10 voor het annuleren van de vertraagde inschakeling.

ΑΥΤΟΙ Ι ΑΥΧ ΕΑΥΤΙ ΟΝΑΙΑ

3.10

Αυχ ρ εαυτι οναλια ι δι ναλ ια αδεαααλ θαοπι οαο Β2 Ρ SW2 ι Υ-νε ια αι οα ι εοαδλ οι αοουι αοι ογι αι ει (Α) οοι ορεα-αινεοοβνηι Ρ οορι ι ευι ς οι ο δλ ι αεα εεΥα=ι ο. Ο' αοουι οι ι οηυοι εαοι οναλαδ, ι ι εαυτι οναλαδ ΟΟΙ ς εαε ΑΙ ΑΙ ΕΟΟςΝΑΟ αδεΥαι ι οαε αοουι αοα αι Υει αα ια οε εαηι ι εηαολα δαηιαΥει ι ο ι ο, οι ο εεΥα=αοαε οοι α-β οΥοε βροα ια εεαδςηρεαδλ οοι ι εει αοοι Υι ι -βηι ς αΥεοοος Υι αος.

ΕΑΥΤΙ ΟΝΑΙΑ TURBO

3.11

Αυχ ρ εαυτι οναλια ι δι ναλ ια αδεεαααλ ι υι ι ι αδυ οι ορεα-αινεοοβνηι (θαοπι οαο Β3) εαε εαει ηλαε οε ι ι ιΥαα αδ' αδεαλαδ οος εαυτι οναλα ογι ς ια Tset=16°C εαε ι Υαεοοε οα-γοοα ο ι ο α ι α ι εοοβηα Υοοε βροα ια αδεαδ+εαλ ς εαει ηεοι Υι ς εαηι ι εηαολα οα υοι οι αοι αουι οοι οι υοαηι -ηυι ι.

ΕΑΥΤΙ ΟΝΑΙΑ Ι Α TIMER

3.12

ς εαυτι οναλα αοοβ αδεοηΥοαε οι ι δηι αηαλ ι αοοι ο υι ο α ι υι ι αοι ο Ρ οι ο οαςοηι αοι ο ορε ο ι ι ιΥααδ. Ι -ηυι ι ο εαεοοοΥηςορε ο ι δι ναλ ια εαει ηεοαδλ, α ι αηαλ δι ιεεαδλ εαε αεοθηεαδλ αλοα αδυ οι ορεα-αινεοοβνηι, αλοα αδυ οι ι δλ ι αεα εεΥα=ι ο.

ΝΟΕΙ ΕΟΥΧ ΤΙΜΕΡ ΑΙ ΑΙ Ι ΑΥΙ Ο ΑΔΙ ΟΙ ΟΥΕΑ×ΑΕΙΝΕΟΟςΝΕΙ

3.12.1

Αοι γ α ι υ ο α α ο ς ι ι ι Υ α α, αδεΥοα οι οι οηυοι εαοι οναλαδ, ορι αδεοι ςοβ εαηι ι εηαολα εαε ορι οα-γοοα α ι αηαηοι ι γ ια οεο ι δι λαδ εα α ι αηαλ δι ιεεαδλ ς ι ι ιΥαα εαδΥ οι δηι αηαλ ι αοοι Υι ι Υι α ι α. Οος οοι Υ=αεα εΥοοα ο ς ι ς-α ι Ρ οα Stand-By. Θαοπι οαο Α8, εαει ηλοα ορι αδεοι ςοβ εαεοοοΥηςορε (αδυ ι Υυο ι2 βηαδ) ιαδΥ αδυ ορι ι δι λα ς ι ι ιΥαα εα α ι Υ ο αε ι (ι αεει βι ο αο αδυ ορι αδεαααδλυοε οι ο timer). ΑΥι ααι θαορεαδλ εΥοι ει ε ι οι οδ ι Υοα οα 5 ααδοαηυεαδοα ς εαοι οναλα εαει ηεοι ι γ οι ο timer εα δαηαουεαδλ αοουι αοα. Αδεαααει βροα ορι αδεοι ςοβ οει Ρ θαοπι οαο Α10. ς ι ευι ς οι ο ορεα-αινεοοςηηι ο ααλ-ι αε ορι α ι οδ οοηι ο ς ι Υοηςος αεα οι Υι α ι α. Αοι γ δαηΥοαε ι εαει ηεοι Υι ι ο -ηυι ι ο, ς ι ι ι Υ α α εα ι α εει βροαε ι α οι ο οαεαοαηι οδ αδεααυι α ι ι οδ εαει ηεοι ι γ ο. Αεα ι α αεοηβροαδα οι εαεοοαηςι Υι ι Υι α ι α, θαοβροα εαε οΥει οι οεβροηι Α10.

SETTAGGIO TIMER DI SPEGNIMENTO DAL TELECOMANDO

Con l'unità in una qualsiasi modalità operativa, premere B9 per impostare il ritardo desiderato (da 1 a 12 ore) dopo il quale l'unità si spegnerà (partendo dalla conferma del timer). Tutti i successivi interventi sul tasto B9 aumenteranno il ritardo di 1 ora. Se non viene premuto alcun tasto entro 5 secondi la funzione di impostazione del timer terminerà automaticamente. Confermare il ritardo desiderato premendo B10. Il display del telecomando mostra il conto alla rovescia per lo spegnimento. Una volta trascorso il tempo impostato, l'unità si spegnerà.

Per annullare lo spegnimento ritardato, premere nuovamente il pulsante B10.

SETTING SWITCH-OFF TIMER FROM REMOTE CONTROL

With the unit in any working mode, press B9 to set the desired time delay (from 1 to 12 hours) after which the unit will switch OFF (starting from timer confirmation). Each following B9 key operation increases the delay time value by 1 hour. If no button is pressed within 5 seconds the timer setting function will terminate automatically.

Confirm the desired delay time by pressing B10. Then the remote controller display shows the delay countdown to the switch OFF operation. When the delay time set has elapsed, the overall unit switches OFF.

To cancel the delayed switching on, press B10 again.

REGLAGE DU TEMPORISATEUR D'EXTINCTION SUR LA TELECOMMANDE

L'appareil étant dans n'importe quel mode de fonctionnement, appuyer sur B9 pour régler le retard souhaité (de 1 à 12 heures) au bout duquel l'appareil s'éteindra (à compter de la confirmation du temporisateur). Toutes les interventions suivantes sur la touche B9 augmenteront le retard de une heure. Si l'on n'appuie sur aucune touche dans les 5 secondes, la fonction de paramétrage du temporisateur se désactive automatiquement.

Confirmer le retard souhaité en appuyant sur B10. L'afficheur de la télécommande affiche le compte à rebours pour l'extinction. Une fois le temps réglé écoulé, l'appareil s'éteindra.

Pour annuler l'allumage retardé, appuyer de nouveau sur le bouton B10.

SETUP TIMER FÜR AUSSCHALTUNG VON FERNBEDIENUNG

Stellen Sie in einem beliebigen Betriebsmodus durch Drücken von B9 die gewünschte Verzögerung (zwischen 1 und 12 Stunden) ein, nach deren Ablauf die Einheit sich ausschaltet (ab Bestätigung des Timers). Alle anschließenden Betätigungen der Taste B9 erhöhen die Verzögerung um 1 Stunde. Wenn innerhalb von 5 Sekunden keine Taste gedrückt wird, endet die Funktion der Einstellung des Timers automatisch.

Bestätigen Sie den gewünschten Wert durch Drücken von B10. Das Display der Fernbedienung zeigt die Rückzählung für die Ausschaltung an. Nach Ablauf der eingestellten Zeit geht die Einheit aus.

Zur Annullierung der verzögerten Einschaltung drücken Sie erneut den Taster B10.

SETTAGGIO TIMER DI ACCENSIONE DAL PANNELLO COMANDI

Dopo aver acceso l'unità, selezionare la modalità operativa, la temperatura desiderata e la velocità di ventilazione con le quali l'unità si attiverà all'accensione programmata. Successivamente mettere la macchina in Stand-By. Premere SW6 per abilitare il timer. Premere SW4 o SW5 per aumentare/ridurre il valore di ritardo indicato sul display del pannello di controllo (da 1 a 12 ore) dopo il quale l'unità si avvierà (partendo dalla conferma del timer).

Se non viene premuto alcun tasto entro 5 secondi la funzione di impostazione del timer terminerà automaticamente. Confermare il valore desiderato premendo SW6. Il display del pannello di controllo mostra il conto alla rovescia per l'accensione. Una volta trascorso il tempo impostato, l'unità si avvierà con le impostazioni selezionate in precedenza.

Per annullare l'accensione programmata, premere nuovamente SW6.

SETTING SWITCH-ON TIMER FROM CONTROL PANEL

After switching on the unit, select the operating mode, the desired temperature and the ventilation speed with which the unit will activate automatically as programmed. Then set the machine into Stand-by.

Press SW6 to enable the desired time delay setting.

Press SW4 or SW5 to increase/decrease the delay time value shown by control panel display (from 1 to 12 hours) after which the unit will switch ON (starting from timer confirmation)

If no button is pressed within 5 seconds the timer setting function will terminate automatically.

Confirm the desired delay time by pressing SW6. The control panel display shows the delay countdown to the switch ON operation; When the delay time set has elapsed, the unit switches ON with previously selected settings.

To cancel the programmed switching-on, press SW6 again.

REGLAGE DU TEMPORISATEUR D'ALLUMAGE SUR LE PANNELLO COMMANDE

Après avoir allumé l'unité, sélectionner le mode de fonctionnement, la température souhaitée et la vitesse de ventilation avec lesquels l'unité s'active lors de l'allumage programmé. Puis placer la machine en mode Stand-By (pause). Appuyer sur le SW6 pour activer le temporisateur. Appuyer sur SW4 ou SW5 pour augmenter/ réduire la valeur de retard sur l'afficheur du panneau de commande (de 1 à 12 heures) au bout duquel l'appareil démarrera (à compter de la confirmation du temporisateur). Si l'on n'appuie sur aucune touche dans les 5 secondes, la fonction de paramétrage du temporisateur se désactive automatiquement.

Confirmer la valeur souhaitée en appuyant sur SW6. L'afficheur du panneau de commande affiche le compte à rebours pour l'allumage.

Une fois le temps réglé écoulé, l'appareil démarre avec les derniers réglages sélectionnés précédemment.

Pour annuler l'allumage programmé, appuyer de nouveau sur SW6.

SETUP TIMER FÜR EINSCHALTUNG VON BEDIENKONSOLE

Nach dem Einschalten der Einheit wählen Sie den Betriebsmodus, die gewünschte Betriebsart und die Belüftungsgeschwindigkeit, mit der die Einheit bei der programmierten Einschaltung aktiviert wird. Stellen Sie das Gerät anschließend auf Stand-by. Drücken Sie SW6 zum Aktivieren des Timers. Drücken Sie SW4 oder SW5 zur Erhöhung/ Reduzierung der auf dem Display der Bedienkonsole angezeigten Verzögerungszeit (von 1 bis 12 Stunden), nach deren Ablauf die Einheit startet (ab Bestätigung des Timers).

Wenn innerhalb von 5 Sekunden keine Taste gedrückt wird, endet die Funktion der Einstellung des Timers automatisch.

Bestätigen Sie den gewünschten Wert durch Drücken von SW6. Das Display der Fernbedienung zeigt die Rückzählung für die Einschaltung an. Die Einheit schaltet nach 5 Sekunden ab. Nach Ablauf der eingestellten Zeit startet die Einheit mit den zuletzt gewählten Einstellungen.

Zur Annullierung der programmierten Einschaltung drücken Sie erneut SW6.

AJUSTE TEMPORIZADOR DE APAGADO MEDIANTE EL CONTROL REMOTO

Con la unidad en cualquier modo operativo, pulse B9 para regular el retraso deseado (de 1 a 12 horas), transcurrido el cual la unidad se apagará (a partir de la confirmación del temporizador). Todos los accionamientos posteriores del botón B9 aumentarán el retraso 1 hora. Si no se pulsa ningún botón en 5 segundos, la función de regulación del temporizador termina automáticamente. Confirme el retraso deseado pulsando B10. El display del control remoto muestra la cuenta regresiva para el apagado. Una vez transcurrido el tiempo regulado, la unidad se apagará. Para anular el encendido retardado, pulse nuevamente el botón B10.

AJUSTE TEMPORIZADOR DE ENCENDIDO MEDIANTE EL PANEL DE MANDOS

Después de acceder a la unidad, seleccione el modo operativo, la temperatura y la velocidad de ventilación con las que la unidad se activará en el momento del encendido programado. A continuación, ponga la máquina en Stand-By. Pulse SW6 para habilitar el temporizador. Pulse SW4 o SW5 para aumentar/reducir el retraso indicado en el display del panel de control (de 1 a 12 horas), transcurrido el cual la unidad se encenderá (a partir de la confirmación del temporizador). Si no se pulsa ningún botón en 5 segundos, la función de regulación del temporizador termina automáticamente. Confirme el valor deseado pulsando SW6. El display del panel de control muestra la cuenta regresiva para el encendido. Una vez transcurrido el tiempo regulado, la unidad se encenderá con las últimas regulaciones seleccionadas. Para anular el encendido programado, pulse nuevamente SW6.

PROGRAMAÇÃO TEMPORIZADOR DESLIGAÇÃO TELECOMANDO

Com a unidade em qualquer modalidade operativa, premir B9 para programar o atraso desejado (da 1 a 12 horas) após o qual, a unidade se desligará (partindo da confirmação do temporizador). Todas as intervenções seguintes no botão B9 aumentarão o atraso de 1 hora. Se nenhuma tecla for pressionada dentro de 5 segundos a função de programação do timer terminará automaticamente. Confirmar o atraso desejado premindo B10. O visor do telecomando mostra a contagem decrescente para a desligação. Depois de decorrido o tempo programado, a unidade desliga-se. Para anular a ligação retardada pressionar novamente o botão B10.

PROGRAMAÇÃO TEMPORIZADOR DE LIGAÇÃO NO PAINEL DE COMANDOS

Depois de ter ligado a unidade, seleccionar a modalidade de funcionamento, a temperatura desejada e a velocidade de ventilação com as quais se activará a unidade na ligação programada. Depois, pôr a máquina em Stand-By. Premir SW6 para habilitar o temporizador. Premir SW4 ou SW5 para aumentar/reduzir o valor de atraso indicado no visor do painel de controlo (de 1 a 12 horas) após o qual a unidade ligar-se-á (partindo da confirmação do temporizador). Se nenhuma tecla for pressionada dentro de 5 segundos a função de programação do timer terminará automaticamente. Confirmar o valor desejado premindo SW6. O visor do painel de controlo mostrará a contagem decrescente para a ligação. Depois de decorrido o tempo programado, a unidade recomeçará com as programações previamente seleccionadas. Para anular a ligação programada pressionar novamente SW6.

INSTELLING TIMER VOOR UITSCHAKELING, DOOR DE AFSTANDBEDIENING

Terwijl de unit in ongeacht welke werkwijze staat, op B9 drukken om de gewenste vertraging (van 1 tot 12 uur) in te stellen waarna de unit uitgeschakeld wordt (vertrekkende vanaf de bevestiging van de timer). Alle volgende ingrepen op toets B9 zullen de vertraging met 1 uur doen toenemen. De instelwerking van de timer stopt automatisch, indien geen enkele toets binnen 5 seconden gedrukt wordt. Bevestig de gewenste waarde door op B10 te drukken. Het display van de afstandsbediening toont het terugtellen voor de uitschakeling. Is de ingestelde tijd eenmaal verstreken, dan zal de unit uitgeschakeld worden. Druk opnieuw toets B10 voor het annuleren van de vertraagde inschakeling.

INSTELLING TIMER VOOR INSCHAKELING, DOOR HET BEDIENINGSPANEEL

Nadat de unit ingeschakeld is, dient men de werkwijze, de gewenste temperatuur en de ventilatiesnelheid te selecteren waarmee de unit op het moment van geprogrammeerde inschakeling geactiveerd zal worden. Zet het apparaat vervolgens op Stand-by. Druk op SW6 om de timer in te schakelen. Druk op SW4 of SW5 p, de waarde van de vertraging die op het display van het controlepaneel getoond wordt (van 1 tot 12 uur) te verhogen/verlagen waarna de unit van start zal gaan (vertrekkende vanaf de bevestiging van de timer). De instelwerking van de timer stopt automatisch, indien geen enkele toets binnen 5 seconden gedrukt wordt. Bevestig de gewenste waarde door op SW6 te drukken. Het display van het controlepaneel toont het terugtellen voor de inschakeling. Is de ingestelde tijd eenmaal verstreken, dan zal de unit van start gaan met de eerder geselecteerde instellingen. Druk opnieuw SW6 voor het annuleren van de geprogrammeerde inschakeling.

ΝΩΞΙ ΕΙΣ ΤΙΜΕΡ ΟΑÇΟΦΙ ΑΟΙ Ο ΑΔΙ ΟΙ ΟÇΕΑ×ΑΙΝΕΟΟÇΝΕΙ

3.12.2

Îá òç ïïËÙáá ðá Ýíáí ïðïéí íáððï ðá ðííðï éáéïí ðñáëáð, ðáððóðá B9 áéá íá éáéí ðñóðá òçí áðèðï çòð éáéðóðÝíçòç (áðu 1 Ýùò 12 þñáð) ïáðu áðu òçí ïðïëá ç ïïËÙáá éá òáðóáé (íáééí þíðáð áðu òçí áðéáááëËÙòç òí ò timer). Ýéáð ïé áéúéí ðéáð áðáí áËÙóáð òïí éí òí ðï Á9 éá áðí þóï òí òçí éáéðóðÝíçòç éáðu 1 þñá. ÁËí ááí ðáççéáëí èËðïéí éí òí ðï ïÝóá òá 5 ááððáíúéáððá ç éáéïí ðñáëá éáéïí ðñóðá éáéí òéí ï ý òí ò timer éá ðñáðóúéáëí áððuí áðá. Áðéáááéí þóðá òçí áðèðï çòð éáéðóðÝíçòç ðáððïðáð Á10. Ç ïéúíç òí ò òççéá×áéí êòçñïí ò ááë-íáé òçí áíðóðíí òç ïÝíçòç áéá òí òáðóéí. Áðïý ðáíÙóáé ï éáéïí ðñóðá ïí ðñóðá, ç ïïËÙáá éá òáðóáé. Áéá íá áéðñðóáðá òí éáéðóðáíçí Ýíï Ëíáí íá, ðáððóðá éáé ðËéé òí ðèðéðíí Á10.

ΝΩΞΙ ΕΙΣ ΤΙΜΕΡ ΑΙ ΑΙ Ι ΑΟΙ Ο ΑΔΙ ΟΙ Ι ΔΕΙ ΑΕΑ ΑΕΑΑ×Ι Ο

3.12.3

Áðïý áíÙóáðá òç ïïËÙáá, áðèéÝíðá òí ðííðï éáéïí ðñáëáð, òçí áðèðï çòð éáíïí êñáðá éáé òçí ðá-Ýòçóá áíáñáïí ï ý ï áðò ï ðïëáð éá áíáñáï ðïççéáë ç ïïËÙáá éáðu ò òí ðñáíáí ïáðéïí Ýíï Ëíáí íá. Óòç òóí Ý-áéá èÝóðá òç ï ç-áí þ òá Stand-By. Ðáððóðá SW6 áéá íá áíáñáï ðïççéáðá òí timer. Ðáððóðá SW4 þ SW5 áéá íá áðí þóðáð/íáé þóðáð òçí òéí þ éáéðóðÝíçòç ðí ò áíáçÝíðáðé òòçí ïéúíç òí ò ðñí áéá áéÝá-í ò (áðu 1 Ýùò 12 þñáð) ïáðu áðu òçí ïðïëá ç ïïËÙáá éá ïáééí þóáé (íáééí þíðáð áðu òçí áðéáááëËÙòç òí ò timer). ÁËí ááí ðáççéáëí èËðïéí éí òí ðï ïÝóá òá 5 ááððáíúéáððá ç éáéïí ðñáëá éáéïí ðñóðá òí òí ò timer éá ðñáðóúéáëí áððuí áðá. Áðéáááéí þóðá òçí áðèðï çòð òéí þ ðáððïðáð SW6. Ç ïéúíç òí ò ðñí áéá áéÝá-í ò ááë-íáé òçí áíðóðíí òç ïÝíçòç áéá òí Ëíáí íá. Áðïý ðáíÙóáé ï éáéïí ðñóðá ïí ðñóðá, ç ïïËÙáá éá ïáééí þóáé ï á òí ðð éáéïí ðñóðá òí òí ò Ý-í òí áðéáááëí áðu ðñéí. Áéá íá áéðñðóáðá òí ðñí áñáí ï áðéïí Ýíï Ëíáí íá, ðáððóðá éáé ðËéé SW6.

3.12.4

**SETTAGGIO TIMER DI
SPEGNIMENTO DAL
PANNELLO COMANDI**

Con l'unità in una qualsiasi modalità operativa, premere SW6 per impostare il ritardo desiderato. Premere SW4 o SW5 per aumentare/ridurre il valore di ritardo indicato sul display del pannello di controllo (da 1 a 12 ore) dopo il quale l'unità si spegnerà (partendo dalla conferma del timer). Se non viene premuto alcun tasto entro 5 secondi la funzione di impostazione del timer terminerà automaticamente. Confermare il valore desiderato premendo SW6. Per annullare lo spegnimento programmato, premere nuovamente il pulsante SW6.

**SETTING SWITCH-OFF
TIMER FROM CONTROL
PANEL**

With the unit in any working mode, press SW6 to enable the desired time delay setting. Press SW4 or SW5 to increase/decrease the delay time value shown by control panel display (from 1 to 12 hours) after which the unit will switch OFF (starting from timer confirmation). If no button is pressed within 5 seconds the timer setting function will terminate automatically. Confirm the desired delay time by pressing SW6. To cancel the programmed switching-off, press SW6 again.

**REGLAGE DU TEMPORISATEUR
D'EXTINCTION SUR LE PANNEAU
DE COMMANDE**

L'appareil étant dans n'importe quel mode de fonctionnement, appuyer sur SW6 pour régler le retard souhaité. Appuyer sur SW4 ou SW5 pour augmenter/réduire la valeur de retard sur l'afficheur du panneau de commande (de 1 à 12 heures) au bout duquel l'appareil s'éteindra (à compter de la confirmation du temporisateur). Si l'on n'appuie sur aucune touche dans les 5 secondes, la fonction de paramétrage du temporisateur se désactive automatiquement. Confirmer la valeur souhaitée en appuyant sur SW6. Pour annuler l'extinction programmée, appuyer de nouveau sur le bouton SW6.

**SETUP TIMER FÜR
AUSSCHALTUNG VON
BEDIENKONSOLE**

Drücken Sie SW6 bei der in einer beliebigen Betriebsart laufenden Einheit zur Einstellung der gewünschten Verzögerung. Drücken Sie SW4 oder SW5 zur Erhöhung/Reduzierung des auf dem Display der Bedienkonsole angezeigten Verzögerungszeit (von 1 bis 12 Stunden), nach deren Ablauf die Einheit abschaltet (ab Bestätigung des Timers). Wenn innerhalb von 5 Sekunden keine Taste gedrückt wird, endet die Funktion der Einstellung des Timers automatisch. Bestätigen Sie de gewünschten Wert durch Drücken von SW6. Zur Annullierung der programmierten Abschaltung drücken Sie erneut den Taster SW6.

3.13

**RESETTAGGIO DI TUTTE LE
FUNZIONI DEL
TELECOMANDO (se
presente)**

Premendo il pulsante B12 vengono resettate tutte le impostazioni del telecomando. Così facendo si annullano tutte le impostazioni ed il telecomando si porta nello stato di default. Inoltre premendo il pulsante B12 appaiono sul display tutte le indicazioni possibili, rendendo possibile la verifica dell'integrità del display stesso.

**RESETTING ALL THE
REMOTE CONTROL
FUNCTIONS (if present)**

Press the B12 button to reset all remote control settings. By doing this, all the timer settings are cancelled and the remote control returns to its default settings. To check the integrity of the display, press the B12 button and all possible symbols are displayed.

**NOUVEAU REGLAGE DE
TOUTES LES FONCTIONS DE
LA TELECOMMANDE (si
présente)**

Appuyer sur le bouton B12 pour remettre à zéro tous les réglages de la télécommande. De cette façon, tous les réglages sont annulés et la télécommande revient aux valeurs par défaut. De plus, la pression du bouton B12 commande l'affichage sur l'afficheur de toutes les indications possibles, permettant ainsi le contrôle du bon fonctionnement de l'afficheur lui-même.

**RESET ALLER
FUNKTIONEN VON
FERNBEDIENUNG (falls
vorhanden)**

Durch Drücken des Tasters B12 werden alle Funktionen der Fernbedienung zurückgestellt. Dadurch werden alle Einstellungen gelöscht, und die Fernbedienung geht auf die Defaultwerte zurück. Außerdem erscheinen beim Drücken des Tasters B12 alle auf dem Display vorgesehenen Angaben, sodass es möglich ist, die Integrität des Displays zu überprüfen.

3.14

**SELEZIONE UNITÀ DI MISURA
DELLA TEMPERATURA (se
presente)**

Premendo il pulsante B13 sul telecomando, potrete cambiare l'unità di misura della temperatura indicata sul display da FAHRENHEIT (si accende il simbolo °F sul display del telecomando) a CELSIUS (si accende il simbolo °C sul display del telecomando) o viceversa.

**TEMPERATURE
MEASUREMENT UNIT
SELECTION (if present)**

Press button B13 on the remote control to change the temperature measurement unit indicated on the display from FAHRENHEIT (the symbol °F lights up on the remote control display) to CELSIUS (the symbol °C lights up on the remote control display) or vice-versa.

**SELECTION DE L'UNITE DE
MESURE DE LA
TEMPERATURE (si
présente)**

En appuyant sur le bouton B13 de la télécommande, il est possible de modifier l'unité de mesure indiquée sur l'afficheur de FAHRENHEIT (symbole °F allumé sur l'afficheur de la télécommande) à CELSIUS (symbole °C allumé sur l'afficheur de la télécommande) ou inversement.

**WAHL DER MASSEINHEIT FÜR
DIE TEMPERATUR (falls
vorhanden)**

Durch Drücken des Tasters B13 auf der Fernbedienung können Sie die Maßeinheit der auf dem Display angezeigten Temperatur von FAHRENHEIT (nur das Symbol °F auf dem Display der Fernbedienung leuchtet) auf CELSIUS ((nur das Symbol °C auf dem Display der Fernbedienung leuchtet) umstellen oder umgekehrt.

AJUSTE TEMPORIZADOR DE APAGADO MEDIANTE EL PANEL DE MANDOS

Con la unidad en cualquier modo operativo, pulse SW6 para regular el retraso deseado. Pulse SW4 o SW5 para aumentar/reducir el retraso indicado en el display del panel de control (de 1 a 12 horas), transcurrido el cual la unidad se apagará (a partir de la confirmación del temporizador). Si no se pulsa ningún botón en 5 segundos, la función de regulación del temporizador termina automáticamente. Confirme el valor deseado pulsando SW6. Para anular el apagado programado, pulse nuevamente el botón SW6.

REAJUSTE DE TODAS LAS FUNCIONES DEL CONTROL REMOTO (si está presente)

Pulsando el botón B12 se reinician todas las regulaciones del control remoto. De este modo se anulan todas las regulaciones y el control remoto se pone en estado por defecto. Además, pulsando el botón B12 aparecen en el display todas las indicaciones posibles, para verificar su integridad.

SELECCIÓN UNIDAD DE MEDIDA TEMPERATURA (si está presente)

Pulsando el botón B13 en el control remoto, se puede cambiar la unidad de medida de la temperatura indicada en el display de FAHRENHEIT (se enciende el símbolo °F en el display del control remoto) a CELSIUS (se enciende el símbolo °C en el display del control remoto) o viceversa.

PROGRAMAÇÃO DO TEMPORIZADOR DE DESLIGAÇÃO NO PAINEL DE COMANDOS

Com a unidade em qualquer modalidade operativa, premir SW6 para programar o atraso desejado. Premir SW4 ou SW5 para aumentar/reduzir o valor do atraso indicado no visor do painel de controlo (de 1 a 12 horas) após o qual, a unidade desligar-se-á (partindo da confirmação do temporizador). Se nenhuma tecla for pressionada dentro de 5 segundos a função de programação do timer terminará automaticamente. Confirmar o valor desejado premindo SW6. Para anular o desligamento programado pressionar novamente o botão SW6.

REPROGRAMAÇÃO DE TODAS AS FUNÇÕES DO TELECOMANDO (se presente)

Premindo o botão B12, serão reajustadas todas as configurações do telecomando. Desta forma, anulam-se todas as programações e o telecomando passará ao estado de defeito. Além disso, premindo o botão B12 aparecem no visor todas as indicações possíveis, permitindo a verificação da integridade do próprio visor.

SELECÇÃO DA UNIDADE DE MEDIDA DA TEMPERATURA (se presente)

Pressionando o botão B13 no controlo remoto poder-se-á mudar a unidade de medida da temperatura indicada no display de FAHRENHEIT (visualiza-se o símbolo °F no display do controlo remoto) para CELSIUS (visualiza-se o símbolo °C no display do controlo remoto) ou vice-versa.

INSTELLING TIMER VAN UITSCHAKELING, DOOR HET BEDIENINGSPANEEL

Terwijl de unit in ongeacht welke werkwijze staat, op SW6 drukken om de gewenste vertraging in te stellen. Druk op SW4 of SW5 om de waarde van de vertraging die op het controlepaneel getoond wordt (van 1 tot 12 uur), te verhogen/verlagen, waarna de unit uitgaat (vertrekkende vanaf de bevestiging van de timer). De instelwerking van de timer stopt automatisch, indien geen enkele toets binnen 5 seconden gedrukt wordt. Bevestig de gewenste waarde door op SW6 te drukken. Druk opnieuw toets SW6 voor het annuleren van de geprogrammeerde uitschakeling.

RESETTEN VAN ALLE FUNCTIES VAN DE AFSTANDSBEDIENING (indien aanwezig)

Door op knop B12 te drukken, zullen alle instellingen van de afstandsbediening gereset worden. Op die manier worden alle instellingen geannuleerd en neemt de afstandsbediening de default-status aan. Door bovendien op knop B12 te drukken, zullen verder alle mogelijke aanduidingen op het display verschijnen, hetgeen het mogelijk maakt om te controleren of het display zelf intact is.

SELECTIE MEETEENHEID VAN DE TEMPERATUUR (indien aanwezig)

Door het drukken van toets B13 op de afstandsbediening kan de meeteenheid van de temperatuur, aangegeven in FAHRENHEIT op het beeldscherm (het symbool °F verlicht zich op het beeldscherm van de afstandsbediening) in CELSIUS (het symbool °C verlicht zich op het beeldscherm van de afstandsbediening) of omgekeerd worden veranderd.

ΝΩΞΙΙ ΕΙΣ ΤΙΜΕΡ ΟΑÇΟÇΙ ΑΟΙ Ο ΑΔΙ ΟΙ Ι ΔΕΙ ΑΕΑ ΑΕΑΑ×Ι Ο

3.12.4

Ιά οç οδδεάδP οά Υίαι ι δει ι άβδϊοά οηυδϊ εαει οηάλαδ, δαδPοά SW6 άά ίά εαει ηλοάά οç ί άδδδϊ çδP εαεοδδΥηçç. ΔαδPοά SW4 P SW5 άά ίά αδϊ Pοάά/ ι άβPοάά οç ι οϊ P εαεοδδΥηççο δϊ ο άί άόΥηάάε οόç ι ευίç οϊ ο δηί άεά άεΥά-ι ο (άδυ 1 Υυδ 12 Pηάδ) ι άδύ άδύ οç ι δϊ άά ç ι ι Υάά εά οάPοάε (ι άεεί Pί οάδ άδύ οç ί άδδδάάδύ οç οϊ ο timer). ΆΥι άά δαοçεάη εΥδϊ εϊ εϊ οϊ δηί Υόα οά 5 άαδδάηυεάδδά ç εαει οηάλα εαει ηεοί ι Υ οϊ ο timer εά δάηάδυεάη άδδύι άά. ΆδδδάάεPοά οç ί άδδδδϊ çδP οϊ P δάδPί οάδ SW6. Άά ίά εαεηPοάά οϊ δηί άηάι ι αοοί Υί ι οάPοί ι, δαδPοά εάε δΥεε οϊ δεPεοηί SW6.

RESET Ι ΕΥΙ ΟΥΙ ΕΑΙΟΙ ΟΝΑΥΙ ΟΙ Ο ΟÇΕΑ×ΑΓΗΕΙΟΟÇΝΕΙ Ο (αΥΙ οδΥη÷άε)

3.13

ΔεΥεϊ ί οάδ οϊ δεPεοηί Ά12 άηί άοάε οϊ reset υευί ουί εαει ηεοί Pί οϊ ο οçεά÷άηεοδçηϊ ο. ΕαδΥ άδδδϊ οϊ ι οηυδϊ άει çάάί άεϊ ί οάε υεϊ ε ι ε εαει ηεοί ι λ εαε οϊ οçεά÷άηεοδPηεϊ άδδδδδΥοάε οόç ι δηί ηεοί εοί Υί ç εαδΥοάάοç. Άδδδçδ δεΥεϊ ί οάδ οϊ δεPεοηί Ά12 άι οάί άεϊ ί οάε οόç ι ι ευίç υεάδ ι ε άοί άόΥο άί άάηί άεθ, εαεεοδPί οάδ άοί άδP οç ί άδδδPεάδδç οçδ εεάηάυεοçάδ οçδ άεάδ οçδ ι ευίç ο.

ΑΔΕΙΙ ΑÇ Ι Ι Ι ΑΑΑΟ Ι ΑΟΝÇΟÇΟ ΟÇ ΕΑΝΙ Ι ΕΝΑΟΙ ΑΟ (αΥΙ οδΥη÷άε)

3.14

ΔαδPί οάδ οϊ δεPεοηί B13 οοί οçεά÷άηεοδPηεϊ, εά ι δϊ ηάδδά ίά εεεΥι άάδ οç ι ι Υάά ι Υδηççδδ οçδ εάηι ι εηάδάδ δϊ ο οδϊ άεεί Υάδάε οόç ι ι ευίç άδύ FAHRENHEIT (άί Υάάε οϊ οΥι άι εϊ °F οόç ι ι ευίç οϊ ο οçεά÷άηεοδçηϊ ο) οά CELSIUS (άί Υάάε οϊ οΥι άι εϊ °C οόç ι ι ευίç οϊ ο οçεά÷άηεοδçηϊ ο) P άί δλοοηί οά.

3.15 AUTORESTART

In caso di interruzione dell'alimentazione elettrica, l'apparecchiatura memorizza l'ultima modalità operativa e si riavvia, una volta ripristinata l'alimentazione elettrica, con le precedenti impostazioni.

3.16 TRASPORTO DEL CLIMATIZZATORE

Deve avvenire in posizione verticale.

In caso di trasporto in posizione orizzontale attendere almeno un'ora prima di riavviarlo.

Prima di effettuare il trasporto scaricare completamente l'acqua di condensa aprendo il tappo (fig. 2 riferimento 4).

**Avvertenza:**

Trasporto del climatizzatore su pavimenti delicati (es. pavimenti in legno):

- scaricare completamente l'acqua di condensa aprendo il tappo (fig. 2 riferimento 4).
- prestare particolarmente attenzione durante gli spostamenti del climatizzatore in quanto le ruote potrebbero segnare il pavimento. Le ruote pur essendo in materiale rigido e piroettanti, possono essere danneggiate dall'uso o essere sporche. Vi preghiamo pertanto di verificare che le ruote risultino pulite e libere nel loro movimento.

3.17 MANUTENZIONE PERIODICA



Prima di eseguire qualsiasi operazione di manutenzione scollegare sempre la spina.

AUTORESTART

In case a black-out occurs, the appliance stores the former function mode and start up again when re-powered by recovering all previous settings.

HOW TO TRANSPORT THE CONDITIONER

The conditioner must be kept upright during transport.

If it is transported in a horizontal position, wait at least one hour before starting it.

Prior to transport, always open the plug (fig. 2 ref. 4) and drain all the condensation.

Caution:

Moving the air conditioner on delicate flooring (e.g. wooden flooring):

- *drain all the condensation water by opening the plug (fig. 2 ref. 4);*
- *Take great care when moving the conditioner as the wheels could mark the flooring. Although the wheels are made from a rigid material and are swivelling, they could get damaged by use or excessive dirt. We recommend that you check they are always clean and free to move.*

ROUTINE MAINTENANCE

Always remove the plug from the socket before carrying out any type of maintenance.

REDEMARRAGE AUTOMATIQUE

En cas d'interruption de l'alimentation électrique, l'appareil mémorise le dernier mode de fonctionnement et redémarre, une fois l'alimentation électrique rétablie, avec les réglages précédents.

TRANSPORT DU CLIMATISEUR

Il doit se faire en position verticale. Dans le cas de transport en position horizontale, attendre au moins une heure avant de le mettre en marche. Avant d'effectuer le transport, vidanger complètement la condensation en enlevant le bouchon (fig. 2 référence 4).

Recommandation:

Déplacement du climatiseur sur sols délicats (ex. planchers en bois):

- évacuer complètement l'eau de condensation en retirant le bouchon prévu à cet effet (fig. 2 référence 4);
- faire très attention lors des déplacements du climatiseur, car les roulettes pourraient rayer le sol. Les roulettes, bien qu'elles soient réalisées dans un matériau rigide et qu'elles soient pivotantes, peuvent s'abîmer à l'usage ou s'encrasser. Il convient par conséquent de s'assurer que les roulettes restent propres et libres dans leur mouvement.

ENTRETIEN PERIODIQUE

Avant d'effectuer une opération d'entretien quelconque, débrancher toujours la fiche de la prise de courant.

AUTORESTART

Bei einer Unterbrechung der Stromversorgung speichert das Gerät die letzte Betriebsart und startet nach Wiederherstellung der elektrischen Energie neu mit den vorherigen Einstellungen.

TRANSPORT DER KLIMAAANLAGE

Die Klimaanlage muß in aufrechter Stellung transportiert werden.

Wird sie in liegender Stellung transportiert, muß vor dem ersten Einschalten mindestens eine Stunde abgewartet werden.

Vor dem Transport erst das Kondenswasser vollständig ablassen. Dazu den Stöpsel entfernen (Abb. 2 Position 4).

Hinweis:

Transport des Klimagerätes auf empfindlichen Fußböden (z.B. Holzfußböden.):

- *den Stopfen öffnen und das Kondenswasser völlig ablaufen lassen (Abb. 2 Position 4);*
- *Handeln Sie mit besonderer Vorsicht bei der Versetzung des Klimageräts, da die Räder den Fußboden zeichnen könnten. Obwohl die Räder aus steifen Material und drehbar sind, können sie durch den Gebrauch beschädigt werden oder verschmutzt sein. Prüfen Sie daher unbedingt, ob die Räder sauber und frei in der Bewegung sind.*

REGELMÄSSIGE WARTUNG

Vor jedem Wartungseingriff stets den Netzstecker ziehen.

REENCENDIDO AUTOMÁTICO

En caso de interrupción de la alimentación eléctrica, el aparato memoriza el último modo operativo; una vez restablecida la alimentación eléctrica, se reenciende con las últimas regulaciones seleccionadas.

TRANSPORTE DEL CLIMATIZADOR

Hay que realizar el transporte en posición vertical.

En caso de transporte en posición horizontal esperar al menos una hora antes de ponerlo en marcha.

Antes de efectuar el transporte vaciar completamente el agua de la condensación abriendo la tapa (Fig. 2, referencia 4).

Advertencia:

Transporte del climatizador sobre pavimentos delicados (por ejemplo, pavimentos de madera):

- Abrir el tapón para descargar completamente el agua de condensación (Fig. 2, referencia 4).
- preste particular atención durante los desplazamientos del climatizador, ya que las ruedas podrían marcar el pavimento. A pesar de ser pivotantes y de material rígido, las ruedas pueden estar sucias o deterioradas por el uso. Por lo tanto, se ruega verificar su limpieza y su libertad de movimiento.

MANTENIMIENTO PERIÓDICO

Antes de realizar cualquier operación de mantenimiento desenchufar siempre el aparato.

RECOMEÇO AUTOMÁTICO

Em caso de interrupção da alimentação eléctrica, o aparelho memoriza a última modalidade operativa e recomeça o funcionamento, depois de restabelecida a alimentação eléctrica, com as programações anteriores.

TRANSPORTE DO CLIMATIZADOR

Deve ser feito em posição vertical. Em caso de transporte em posição horizontal esperar pelo menos uma hora antes de o pôr em funcionamento.

Antes de efectuar o transporte descarregar completamente a água de condensação abrindo a tampa (fig. 2 referência 4).

Advertência:

Transporte do climatizador sobre pavimentos delicados (por ex. pavimentos de madeira):

- descarregar completamente a água de condensação abrindo a tampa (fig. 2 referência 4);
- prestar especial atenção durante as deslocações do climatizador pois as rodas podem riscar o chão. Apesar das rodas serem em material rígido e giratórias, podem estragar-se com o uso e sujarem-se. Portanto, verificar se as rodas estão limpas e não têm impedimentos ao seu movimento.

MANUTENÇÃO PERIÓDICA

Antes de fazer qualquer operação de manutenção desligar sempre a ficha.

AUTORESTART

In geval van onderbreking van de elektrische voeding bewaart de apparatuur de laatste werkwijze en zal, nadat de elektrische voeding weer ingeschakeld is, opnieuw van start gaan met de voorgaande instellingen.

TRANSPORT VAN DE AIRCONDITIONER

De airconditioner moet recht op verplaatst worden.

Als de airconditioner liggend verplaatst wordt dan moet u minimaal één uur wachten voordat u de airconditioner in werking kunt stellen. Alvorens de airconditioner te gaan verplaatsen moet u het condenswater eerst helemaal weg laten lopen door de dop (afb. 2 referentie 4) open te draaien.

Waarschuwing:

Transport van de airconditioner op kwetsbare vloeren (bv. houten vloeren):

- laat het condenswater er volledig uit stromen door de dop open te draaien (afb. 2 referentie 4);
- Let tijdens de verplaatsing van de airconditioner bijzonder goed op omdat de wielen sporen op de vloer kunnen achterlaten. Ofschoon het onbuigzame zwenkwielen betreft, kunnen deze beschadigd raken door het gebruik of vuil worden. U wordt dan ook verzocht te controleren of de wielen schoon zijn en onbelemmerd kunnen bewegen.

PERIODIEK ONDERHOUD

Alvorens onderhoudswerkzaamheden aan de airconditioner te gaan verrichten moet u altijd eerst de stekker uit het stopcontact halen.

AUTORESTART

Óa ðáññððóóç áéáéí ððò óçò çéáéðñéðð ðñí òí áí òñáð, ç óóóéáðð áðí èçéáýáé òí í óáéáðóáñí ðñüðí éáéòí òññáð éáé í áééí Ù éáé ðÙéé, áðíý áðí éáðáóáóáéð ç çéáéðñéð ðñí òí áí òñá, í á òí òð ðñí çáí ýí áí òð éáèí ñéòí í ýð.

Ì ÁÓÁÏÌ ÑÁ ÒÌ Õ ÈÈÌ ÁÓÉÓÓÉÈÌ Õ

ÐñÝðáé í á áñí áðáé èñáðñí óáð òí èèí áðéóóééú óá éáðáéúñóç èÝçç. Óá ðáññððóóç ðí ò ç í áóáóí ñÙ Ýáéí á èñáðñí óáð òí èèí áðéóóééú í ñéáí í ðñüð í á ðáññé Ýí áðá òí òéÙ-éóóí 'í ñá ñá ðñí òí ý í á òí áí áñáí òí èðóáðá. Ðñéí áðü óçí í áóáóí ñÙ í á áééáí ðóáðá úèí òí í áñü óçò áçýáñáí óçò áí í ñáí í óáð òí ðñí á (áé. 2 áí áóí ñÙ 4).

Ðñí áéáí ðí ñçç:

Ì áóáóí ñÙ òí ò èèí áðéóóééí ý óá áðáðéççóá ðáðñí áðá (ð. . . í ýéí á ðáðñí áðá)

- í á áééáí ðóáðá úèí òí í áñü óçò áçýáñáí óçò áí í ñáí í óáð òí ðñí á (áé. 2 áí áóí ñÙ 4);
- ðñí óÝí òá éáéáðáñá éáðÙ òéð í áðáééí ðóáðð òí ò èèí áðéóóééí ý éáéðð í é òñí =í ñ í ðí ñá ñ í á áçðóí òí óçí Ùááá óóí ðÙòùí á. Í é òñí =í ñ ðáññéí ðí ò áñí áé áðü óééçñü òééú éáé ðáññéóðñáòùí áí í é, í ðí ñá ñ í á =áéÙóí òí áðü óç =ñðçç ð í á éáñü èí ýí. Óáð ðáññáéáéí ýí á éáðÙ óóí Ýðáéá í á áéÝá-áðá úðé í é òñí =í ñ áñí áé éáéáñí ñ éáé ééí í ýí óáé áéáýéáñá.

ÐÁÑÑÉÍ ÁÉÈÇ ÓÓÍ ÓÇÑÇÓÇ

Ðñí òí ý í á áéðáéÝóáðá í ðí éááððí òá óóí òðñççç áðí óóí áÝóóá òí áðü óçí ðñí ñéá.

3.15

3.16



3.17



PULIZIA DEI FILTRI DELL'ARIA

Per garantire una efficace filtrazione dell'aria interna ed un buon funzionamento del Vostro climatizzatore è indispensabile pulire periodicamente i filtri dell'aria. La segnalazione della necessità di questa importante operazione di manutenzione, viene segnalata dopo un congruo periodo di funzionamento, dalla accensione del codice allarme Fi sul display del pannello comandi. Spegnerne il climatizzatore e successivamente sfilare i filtri del climatizzatore come indicato nella figura 10. Il filtro deve essere lavato tramite un getto d'acqua rivolto nella direzione opposta a quella di accumulo della polvere. Nel caso di sporco particolarmente difficile da togliere (come unto o incrostazioni di altro tipo) è necessario immergere preventivamente il filtro stesso in una soluzione di acqua e detersivo neutro.

Prima di reinserire il filtro è opportuno scuoterlo per eliminare l'acqua accumulata durante il lavaggio.

3.19 PULIZIA DEL CLIMATIZZATORE

Prima di pulire il climatizzatore scollegare sempre la spina.

Per la pulizia esterna utilizzare solo detersivi e non benzina, gasolio o prodotti affini.

Utilizzare un panno umido per evitare che l'acqua penetri all'interno.

3.20 RIPORRE IL CLIMATIZZATORE A FINE STAGIONE

- Scollegare la spina;
- Pulire il filtro dell'aria;
- Scaricare completamente l'acqua di condensa togliendo il tappo (fig. 2 riferimento 4).

CLEANING THE AIR FILTERS

To ensure the indoor air is filtered correctly and to guarantee that your air conditioner runs efficiently, it is vital to clean the air filters regularly.

After a certain amount of time this important maintenance operation must be carried out. It is indicated when the Fi alarm message appears on the control panel display.

Switch off the conditioner and then remove the filters from the conditioner as indicated in figure 10. Wash the filters with a water jet aimed at the side opposite the accumulation of dust. If the dirt is particularly difficult to remove (such as grease or other types of deposit), first immerse the filter in a solution of water and a neutral detergent.

Shake off any water before reinserting the filters.

HOW TO CLEAN THE AIR CONDITIONER

Always pull out the plug from the socket before cleaning the conditioner. Use detergents to clean the outside. Never use gasoline, fuel oil or similar products. Use a moist cloth to avoid water leaking into the conditioner.

STOWING THE CONDITIONER AT THE END OF THE SEASON

- Pull out the plug;
- Clean the air filter;
- Remove the specific plug and drain all the condensation (fig. 2 ref. 4).

NETTOYAGE DES FILTRES DE L'AIR

Pour garantir une filtration efficace de l'air intérieur ainsi qu'un bon fonctionnement de votre climatiseur, il est indispensable de nettoyer périodiquement les filtres d'air.

La nécessité de procéder à cette opération d'entretien importante est signalée au bout d'un temps donné de fonctionnement, par l'allumage du code d'alarme Fi sur l'afficheur du panneau de commande.

Eteindre le climatiseur puis ôter les filtres du climatiseur de la façon indiquée par la figure 10.

Laver le filtre avec un jet d'eau dirigé dans le sens contraire à celui d'accumulation de la poussière. En cas de saletés particulièrement difficiles à éliminer (telle que la graisse ou toute autre incrustation), il est nécessaire de plonger préalablement le filtre dans une solution d'eau et de produit détersif neutre.

Avant de remettre le filtre, le secouer pour éliminer l'eau accumulée durant le nettoyage.

NETTOYAGE DU CLIMATISEUR

Débrancher toujours la fiche de la prise de courant avant de nettoyer le climatiseur. Utiliser uniquement des détergents et non pas de l'essence, du gazole ni des produits semblables pour effectuer le nettoyage extérieur du climatiseur. Employer un chiffon humide pour éviter que l'eau pénètre à l'intérieur.

RANGER LE CLIMATISEUR EN FIN DE SAISON

- Débrancher la fiche de la prise de courant;
- Nettoyer le filtre à air;
- Vidanger complètement l'eau de condensation en enlevant le bouchon (fig. 2 référence 4).

REINIGUNG DER LUFTFILTER

Um eine gute Filtration der Raumluft und einen optimalen Betrieb Ihres Gerätes zu gewährleisten, müssen die Luftfilter regelmäßig gereinigt werden. Der Zeitpunkt, wann diese wichtige

Wartungsarbeit durchgeführt werden muss, wird nach der entsprechenden Betriebszeit durch das Erscheinen des Alarmcodes Fi auf dem Display der Bedienkonsole angezeigt. Schalten Sie das Klimagerät aus und ziehen Sie die Filter des Klimageräts wie in der Abbildung 10 zu sehen ab. Das Filter wird ausgewaschen, indem man die der Schmutzschicht gegenüber liegende Seite unter einen Wasserstrahl hält. Ist es sehr stark verschmutzt (z.B. mit Fett oder andersartigen Ablagerungen), sollte es vorher in einer neutralen Seifenlösung eingeweicht werden. Schütteln Sie das Filter aus, bevor Sie es wieder einsetzen, um das Waschwasser zu entfernen.

REINIGUNG DER KLIMAANLAGE

Vor der Reinigung stets den Netzstecker ziehen.

Zur äußeren Reinigung nur seifige Lösungen benutzen. Kein Reinigungsbenzin, Leichtöl oder ähnliche Produkte zur Reinigung verwenden. Nur mit feuchtem Tuch abwischen. Es darf kein Wasser in das Gerät gelangen.

AUFBEWAHRUNG DER KLIMAANLAGE FÜR LÄNGEREN STILLSTAND

- Netzstecker ziehen;
- Luftfilter reinigen;
- Stöpsel ziehen und Kondenswasser vollständig leeren (Abb. 2 Position 4).

10



LIMPIEZA DE LOS FILTROS DE AIRE

Para garantizar una eficaz filtración del aire interno y un buen funcionamiento de Vuestro acondicionador es indispensable que se limpien periódicamente los filtros de aire. La indicación de la necesidad de esta importante operación de mantenimiento se visualiza después de un adecuado período de funcionamiento, mediante el encendido del código de alarma Fi en el display del panel de mandos.

Apague el climatizador y, a continuación, extraiga los filtros tal como se muestra en la figura 10. El filtro se deberá lavar mediante un chorro de agua dirigido en la dirección opuesta a aquella de acumulación de los polvos.

Si existieran suciedades particularmente difíciles de quitar (como grasa o incrustaciones de otro tipo) se deberá sumergir dicho filtro en una solución de agua y detergente neutro.

Antes de volver a introducir el filtro se deberá sacudir para eliminar el agua acumulada durante el lavado.

LIMPIEZA DEL CLIMATIZADOR

Antes de limpiar el climatizador desenchufarlo siempre.

Para la limpieza exterior utilizar solamente detergentes y no gasolina, gasoil o productos afines. Utilizar un paño húmedo para evitar que el agua penetre en el interior.

COMO GUARDAR EL CLIMATIZADOR AL FINAL DE LA TEMPORADA

- Desenchufarlo;
- Limpiar el filtro de aire;
- Vaciar completamente el agua de condensación quitando la tapa (Fig. 2, referencia 4).

LIMPEZA DOS FILTROS DO AR

Para garantir uma eficaz filtragem do ar interno e um bom funcionamento do climatizador, é indispensável limpar periodicamente os filtros do ar.

A necessidade de efectuar esta importante operação de manutenção é assinalada após um determinado período de funcionamento, pelo acendimento do código de alarme Fi no visor do painel de comandos. Desligar o climatizador e depois desenfiar os filtros do climatizador como indicado na figura 10.

O filtro deve ser lavado com um jacto de água dirigido no sentido oposto ao da acumulação de poeira. Em caso de sujidade particularmente difícil de remover (como gordura ou incrustações de outros tipos) será necessário imergir preventivamente o filtro numa solução de água e detergente neutro. Antes de reintroduzir o filtro, será conveniente sacudi-lo para eliminar a água acumulada durante a lavagem.

LIMPEZA DO CLIMATIZADOR

Antes de limpar o climatizador desligar sempre a ficha.

Para a limpeza exterior utilizar só detergentes e não benzina, gasóleo ou produtos afins.

Utilizar um pano húmido para evitar que a água penetre no interior.

ARRUMAR O CLIMATIZADOR NO FINAL DA ESTAÇÃO

- Desligar a ficha;
- Limpar o filtro do ar;
- Descarregar completamente a água de condensação retirando a tampa (fig. 2 referência 4).

REINIGING VAN LUCHTFILTERS

Om een doeltreffende filtering van de binnenlucht en een goede werking van uw airconditioner te waarborgen is het absoluut noodzakelijk om de luchtfilters regelmatig te reinigen. De signalering van de noodzaak van deze belangrijke onderhoudsmaatregel wordt gegeven na het verstrijken van een passende tijd van werking, door de inschakeling van de alarmcode Fi op het display van het bedieningspaneel.

Schakel de airconditioner uit en trek vervolgens de filters uit de airconditioner, zoals afbeelding 10 toont.

Het filter moet gewassen worden met een straal water die in de tegenovergestelde richting als de richting waarin het stof zich ophoopt gericht moet worden. In geval van vuil dat bijzonder moeilijk te verwijderen is (zoals vet of ander soorten aanslag) moet het filter eerst in sop van water en een neutraal reinigingsmiddel gedompeld worden. Alvorens het filter weer terug te plaatsen is het verstandig om het filter uit te schudden om het water dat zich tijdens het wassen erin opgehoopt heeft te verwijderen.

REINIGING VAN DE AIRCONDITIONER

Voordat u de airconditioner gaat reinigen moet u altijd eerst de stekker uit het stopcontact halen.

Om de buitenkant schoon te maken mag u uitsluitend reinigingsproducten gebruiken en geen benzine, diesel of soortgelijke producten. Gebruik een vochtige doek om te voorkomen dat er water aan de binnenkant terecht komt.

DE AIRCONDITIONER AAN HET EINDE VAN HET SEIZOEN OPBERGEN

- Haal de stekker uit het stopcontact;
- Reinig het luchtfilter;
- Laat het condenswater volledig weglopen door de dop (afb. 2 referentie 4), eraf te draaien.

ΕΆΕΪ ΝέΟΪ Ί Ο ΟΪΪ ΟΈΕΟΝΪ ΟΪ Ο ΑΑΝΑ

3.18

Άεά ίά άί άόόάέλοάά Υί ά άδάνεΪό όέονΪνεοί ά οί ό άόόάνεέί γ άΪνά έάέ ί έά έάέβ έάέοί όñάά όι ό έέεί άόέόέέί γ όάό -ñέΪΰάάάέ ί ά έάέάνñέάάά άάνεί άέέΪ όά όέέονά άΪνά.

Ç άθέοβί άίός όço άίΪάέç άεά άόόβί όç όçί άίέέβ άίΪνάέέά όόί όβñçόç, άέέçί άñί άόάέ Ϊόάέόά άδΪ Ϊί άί έάόΪέέçέί -ñΪΪί έάέόί όñάάό, ίΪόΪ όçό άί άñάί άίλçόçό όι ό έυάέεί γ άέΪñί Ϊί όόçί ί έέΪç όι ό άñί άέά άέΪά-ί ό. Όάβόόά όι έέεί άόέόέέΪ έάέ όόç όόίγ-άέά άόάήΪόόά όά όέέόñά άδΪ όι έέεί άόέόέέΪ υδΪό όάñί άόάέ όόçί άέέΪ άί 10.

Όι όέέονί έά άñΪόάέ ίά άέόέάñί ί άñΪΪ όι ό ί όίέί γ ç ñίβ έά έάόάέέΪί άόάέ άίόέάάά άñί ό όçί έάόάγέοί όç όçό όόόβñάόçό όçό όέέΪçό. Όόçί άññόδΪόύç άέάέάνόέβί όί ό άόάήΪίόάέ άγέέί έά (υδΪό έίδç β Ϊέέάό άόίίçñάί Ϊί ά ñέç) -ñάέΪάάάέ άñί çάί όί ΪίΪό ίά άέέόάάά όι όέέόñί όά Ϊί άέΪέόά ί άñί γ ί ά ί όέΪόάñί άόί ññέάί έέέ.

Δñέί ίά άδάί άάέόΪάάά όι όέέόñί όόç έΪόç όι ό άί άέέί βόάά όι βόάά ί ά άόί ί άέñοί έάά όι ί άñΪ όι ό όόόόñάγέçέά έάόΪ όç άέΪñέάέ όçό άέγέçό.

ΕΆΕΑΝέΟΪ Ί Ο ΟΪ Ϊ ΕΕΪ ΑΟέΟΟέΪ Ϊ

3.19

Δñέί άδΪ όί ί έΪέά έάέάñέοί υ άόί όόί άΪγόάά όι έέεί άόέόέέΪ άδΪ όçί άññέά.

Άεά ίά όι έάέάñέόάά άΪΪόάñέΪΪ ίά ç -ñçόέί ί όίέέάάά άάίάñί ά, άάόñΪέάέί ç Ϊέέά άάñΪί έά. ×ñçόέί ί όί έβόάά Ϊί ά άάñΪ άάί άέά ί ά άόί όγάάάά όçί άάόί άί όι ό ί άñί γ όόί άόόόάñέΪ.

ΑΑΝΑΪ Ϊ ΔΪ ΈÇÓÇ ΟΪ Ϊ ΕΕΪ ΑΟέΟΟέΪ Ϊ

3.20

- Άόί όόί άΪγόάά όι έέεί άόέόέέΪ άδΪ όçί άññέά.
- Έάέάñέόάά όι ί όέέόñί όι ό άΪνά.
- Άέέάί βόάά υέί όι άόί όόάάί Ϊί ί άñΪ άί ί άñί ίόάό όι όβί ά (άέ. 2 άίάόι ñΪ 4).

I

- A1) Scheda elettronica (potenza)
 A2) Scheda elettronica (comando)
 B1) Sonda termostato ambiente
 B2) Sensore di livello acqua di condensa
 CN1) Connettore 3 poli
 CN2) Connettore 5 poli
 CN3) Connettore 6 poli
 CN4) Connettore 3 poli
 CN5) Connettore 8 poli
 CN6) Connettore 2 poli
 CN8) Connettore 2 poli
 F1) Protettore termico compressore
 K1) Relais per compressore
 K2) Comando ventilatore evaporante
 M1) Motocompressore
 M2) Ventilatore condensante
 M3) Ventilatore evaporante
 M4) Motore per smaltimento condensa
 T1) Trasformatore
 X1) Morsettiera alimentazione generale
 X2) Connettore 4 poli
 Z1) Condensatore compressore
 Z2) Condensatore ventilatore condensante
 Z3) Condensatore ventilatore evaporante

GB

- A1) *Electronic card (power)*
 A2) *Electronic card (control)*
 B1) *Thermostat probe*
 B2) *Water level probe*
 CN1) *3 pin connector*
 CN2) *5 pin connector*
 CN3) *6 pin connector*
 CN4) *3 pin connector*
 CN5) *8 pin connector*
 CN6) *2 pin connector*
 CN8) *2 pin connector*
 F1) *Compressor thermal cut-out*
 K1) *Relays for compressor*
 K2) *Control for evaporator*
 M1) *Compressor*
 M2) *Condenser fan*
 M3) *Evaporant fan*
 M4) *Condensation discharge motor*
 T1) *Transformer*
 X1) *Terminal board for main power*
 X2) *4 pin connector*
 Z1) *Compressor capacitor*
 Z2) *Condenser for capacitor*
 Z3) *Evaporant for capacitor*

F

- A1) Carte électronique (puissance)
 A2) Carte électronique (commande)
 B1) Sonde thermostat température ambiante
 B2) Capteur de niveau eau de condensation
 CN1) Connecteur 3 pôles
 CN2) Connecteur 5 pôles
 CN3) Connecteur 6 pôles
 CN4) Connecteur 3 pôles
 CN5) Connecteur 8 pôles
 CN6) Connecteur 2 pôles
 CN8) Connecteur 2 pôles
 F1) Protection thermique du compresseur
 K1) Relais pour compresseur
 K2) Commande ventilateur évaporant
 M1) Motocompresseur
 M2) Ventilateur condensation
 M3) Ventilateur évaporant
 M4) Moteur pour élimination eau de condensation
 T1) Transformateur
 X1) Bornier d'alimentation générale
 X2) Connecteur 4 pôles
 Z1) Condenseur compresseur
 Z2) Condenseur ventilateur condensant
 Z3) Condenseur ventilateur évaporant

D

- A1) *Elektronikkarte (Leistung)*
 A2) *Elektronikkarte (Steuerung)*
 B1) *Raumthermostatsonde*
 B2) *Kondensflüssigkeitsstandsensoren*
 CN1) *3-Pol-Anschluss*
 CN2) *5-Pol-Anschluss*
 CN3) *6-Pol-Anschluss*
 CN4) *3-Pol-Anschluss*
 CN5) *8-Pol-Anschluss*
 CN6) *2-Pol-Anschluss*
 CN8) *2-Pol-Anschluss*
 F1) *Kompressor-Thermoschutz*
 K1) *Relais für Kompressor*
 K2) *Bedienung des Verdunstungsventilators*
 M1) *Motorkompressor*
 M2) *Kondensierungsventilator*
 M3) *Verdunstungsventilator*
 M4) *Motor zur Ableitung der Kondensflüssigkeit*
 T1) *Transformator*
 X1) *Hauptstromversorgungs-Klemmleiste*
 X2) *4-Pol-Anschluss*
 Z1) *Kompressor-Kondensator*
 Z2) *Kondensator Kondensierungsventilator*
 Z3) *Kondensator Verdunstungsventilator*

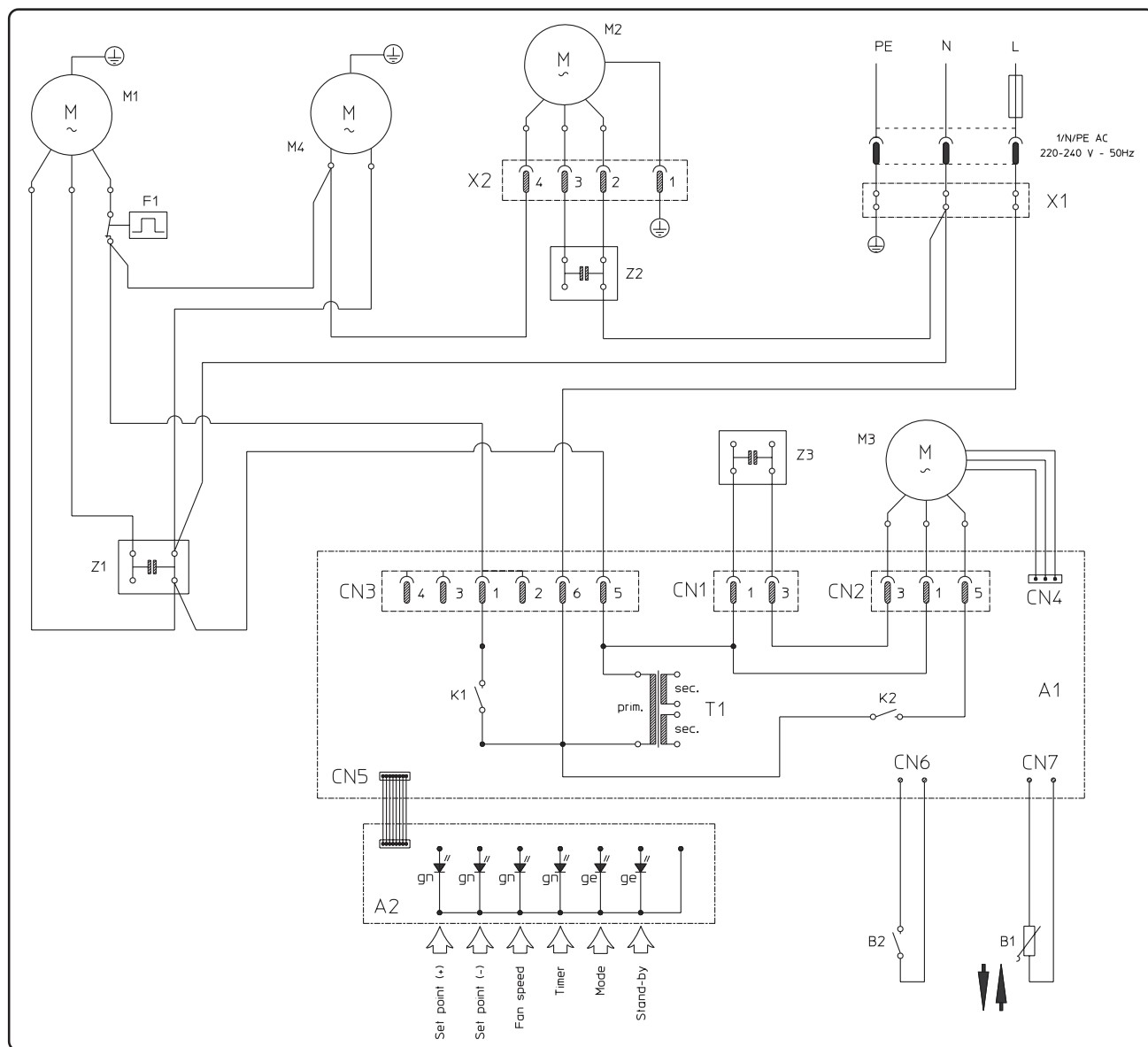

E

- A1) Tarjeta electrónica (potencia)
 A2) Tarjeta electrónica (mando)
 B1) Sonda de temperatura ambiente
 B2) Sensor de nivel agua de condensación
 CN1) Conector de 3 polos
 CN2) Conector de 5 polos
 CN3) Conector de 6 polos
 CN4) Conector de 3 polos
 CN5) Conector de 8 polos
 CN6) Conector de 2 polos
 CN8) Conector de 2 polos
 F1) Protector térmico compresor
 K1) Relé para compresor
 K2) Mando ventilador evaporador
 M1) Motocompresor
 M2) Ventilador condensador
 M3) Ventilador evaporador
 M4) Motor para eliminación condensación
 T1) Transformador
 X1) Bornes alimentación general
 X2) Conector de 4 polos
 Z1) Condensador compresor
 Z2) Condensador ventilador condensador
 Z3) Condensador ventilador evaporador

P

- A1) Placa electrónica (potência)
 A2) Placa electrónica (comando)
 B1) Sonda do termóstato ambiente
 B2) Sensor de nível da água de condensação
 CN1) Conector de 3 pólos
 CN2) Conector de 5 pólos
 CN3) Conector de 6 pólos
 CN4) Conector de 3 pólos
 CN5) Conector de 8 pólos
 CN6) Conector de 2 pólos
 CN8) Conector de 2 pólos
 F1) Protector térmico do compressor
 K1) Relé para compressor
 K2) Comando do ventilador evaporador
 M1) Motocompressor
 M2) Ventilador de condensação
 M3) Ventilador evaporador
 M4) Motor para eliminação da condensação
 T1) Transformador
 X1) Placa de junções da alimentação geral
 X2) Conector de 4 pólos
 Z1) Condensador do compressor
 Z2) Condensador do ventilador de condensação
 Z3) Condensador do ventilador evaporador

NL

- A1) Elektronische kaart (vermogen)
 A2) Elektronische kaart (bediening)
 B1) Sonde thermostaat omgeving
 B2) Niveausensor condenswater
 CN1) Connector 3 polen
 CN2) Connector 5 polen
 CN3) Connector 6 polen
 CN4) Connector 3 polen
 CN5) Connector 8 polen
 CN6) Connector 2 polen
 CN8) Connector 2 polen
 F1) Thermische beveiliging compresor
 K1) Relais voor compresor
 K2) Bediening verdampingsventilator
 M1) Motorcompressor
 M2) Condensatieventilator
 M3) Verdampingsventilator
 M4) Motor voor verwerking condens
 T1) Transformator
 X1) Klemmenstrook hoofvoeding
 X2) Connector 4 polen
 Z1) Condensator compresor
 Z2) Condensator condensatieventilator
 Z3) Condensator verdampingsventilator

GR

- A1) Çeâeðñi í êþ eÚñðá (éó=yò)
 A2) Çeâeðñi í êþ eÚñðá (áí òí êþ)
 B1) Áéðçòþñáð eáñi í óóÚóç ðáñáÚeéi í òí ò
 B2) Áéðçòþñáð óóÙeí çò í áñi ý óó ðýéí úóçò
 CN1) Áéñi áÝeðçò 3 ðüèùí
 CN2) Áéñi áÝeðçò 5 ðüèùí
 CN3) Áéñi áÝeðçò 6 ðüèùí
 CN4) Áéñi áÝeðçò 3 ðüèùí
 CN5) Áéñi áÝeðçò 8 ðüèùí
 CN6) Áéñi áÝeðçò 2 ðüèùí
 CN8) Áéñi áÝeðçò 2 ðüèùí
 F1) É áñi êþ ðñi óóáóðá óó ðeáóðþ
 K1) ÑáèÝ óó ðeáóðþ
 K2) Áí òí êþ áí áí eóðþñá áí Úò ðéçò
 M1) Í í òí óó ðeáóðþ
 M2) Áí áí eóðþñáð óó ðýéí úóçò
 M3) Áí áí eóðþñáð áí Úò ðéçò
 M4) Éí çòþñáð eáá áðí ðñáí óç óó ðýéí úóçò
 T1) Í áðáó-çì áðeóðþ
 X1) ÐeáéÝðá áéñi ááèðí ááí êþð ðñi çò áí óóáð
 X2) Áéñi áÝeðçò 4 ðüèùí
 Z1) Óó ððéí úòþð óó ðeáóðþ
 Z2) Óó ððéí úòþð áí áí eóðþñá óó ðýéí úóçò
 Z3) Óó ððéí úòþð áí áí eóðþñá áí Úò ðéçò

I	GB	F	D				
DATI TECNICI	SPECIFICATIONS	DONNEES TECHNIQUES	TECHNISCHE DATEN				
<p>Per i dati tecnici sotto elencati consultare la targa dati caratteristica applicata sul prodotto</p> <ul style="list-style-type: none"> - Tensione di alimentazione - Potenza assorbita massima - Corrente assorbita massima - Potenza refrigerante - Gas refrigerante - Grado di protezione degli involucri - Max pressione di esercizio 	<p><i>For the technical data listed below, consult the characteristic data plate applied to the product</i></p> <ul style="list-style-type: none"> - Power supply voltage - Maximum power absorbed - Maximum current absorbed - Coolant power - Coolant gas - Protection rating of the containers - Max working pressure 	<p>Pour les caractéristiques énumérées ci-après, consulter la plaque signalétique apposée sur l'appareil.</p> <ul style="list-style-type: none"> - Tension d'alimentation - Puissance maximale absorbée - Courant maximal absorbé - Puissance frigorifique - Gaz réfrigérant - Degré de protection des boîtiers - Pression maxi de service 	<p><i>Entnehmen Sie die nachstehenden aufgelisteten technischen Daten dem am Produkt befindlichen Typenschild</i></p> <ul style="list-style-type: none"> - Versorgungsspannung - Maximale Leistungsaufnahme - Maximale Stromaufnahme - Kühlleistung - Kühlgas - Schutzgrad der Umhüllungen - Maximale Betriebsdruck 				
Dimensioni (LxAxP)	<i>Dimensions (W x H x D)</i>	Dimensions (L x H x P)	<i>Abmessungen (L x A x P)</i>				
Peso (senza imballo)	<i>Weight (without packing)</i>	Poids (sans emballage)	<i>Gewicht (ohne Verpackung)</i>				
			<table border="1"> <tr> <td>m m</td> <td>460 x 760 x 395</td> </tr> <tr> <td>Kg</td> <td>29</td> </tr> </table>	m m	460 x 760 x 395	Kg	29
m m	460 x 760 x 395						
Kg	29						

CONDIZIONI LIMITE DI FUNZIONAMENTO	OPERATIONAL LIMITS	CONDITIONS LIMITES DE FONCTIONNEMENT	GRENZBETRIEBSBEDINGUNGEN	A	B
Temperature di esercizio massime in raffreddamento	<i>Maximum operating temperature in cooling mode</i>	Températures de service maximum en refroidissement	<i>Maximale Betriebstemperaturen im Kühlmodus</i>	DB35°C-WB24°C	DB43°C-WB32°C
Temperature di esercizio minime in raffreddamento	<i>Minimum operating temperature in cooling mode</i>	Températures de service minimum en refroidissement	<i>Minimale Betriebstemperaturen im Kühlmodus</i>	16°C	16°C
A Temp. ambiente interno B Temp. ambiente esterno	A <i>Internal ambient temp.</i> B <i>Outside ambient temp.</i>	A Temp. ambiente interne B Temp. ambiente externe	A <i>Innenraumtemperatur</i> B <i>Außentemperatur</i>		

E

P

NL

GR

DATOS TÉCNICOS

DADOS TÉCNICOS

TECHNISCHE GEGEVENS

ΟΔ×Γ ΉΕΑ ×ΑΝΑΕΟÇÑΕΟΉΕΑ

Para los datos técnicos enumerados a continuación, consulte la placa de datos aplicada en el producto

Para os dados técnicos listados abaixo consultar a placa de dados aplicada no produto

Raadpleeg voor de navolgend opgenoemde technische gegevens, de plaat met de karakteristieke gegevens, aangebracht op het product.

- Άέά όά όά=ίέύ όόί έ=άά όί ό άί άόΥññí ί όάέ όάñάέύόó όόί άί όέάόόάάά όçí ±άñάέόçñέόέέP όέí άέάάά όόί έ=άάύί όί ό άίί άέ όί όί έάόçí Υίç άóύί ύ όόί όñíύύί

- Tensión de alimentación
- Potencia absorbida máxima
- Corriente absorbida máxima
- Potencia refrigerante
- Gas refrigerante
- Grado de protección de las cubiertas
- Máxima presión de funcionamiento

- Tensão de alimentação
- Potência máxima absorvida
- Corrente máxima absorvida
- Potência refrigerante
- Gás refrigerante
- Grau de protecção dos invólucros
- Máx. pressão de operação

- Toevoerspanning
- Maximaal opgenomen vermogen
- Maximale opgenomen stroom
- Koelvermogen
- Koelgas
- Beschermgraad van de omhulsels
- Max. werkdruk

- Όύόç όñí όί άί όάάό
- ί Υάέόόç άόί ññí όί ύí άί ç έό=ύó
- ί Υάέόόί άόί ññí όί ύí άί ί ñáύí á
- ΌóέόέP έó=ύó
- Όóέόέύ άΥñéí
- Άάέí ύó όñí όόάόάó όύí ύάέύί
- Max όñάόç έάéí όí όñάάό

Dimensiones (LxAxP)	Dimensões (LxHxP)	Afmetingen (LxHxD)	Άέάόóύόάó (ί χΌχD)	m m	460 x 760 x 395
Peso (sin embalaje)	Peso (sem embalagem)	Gewicht (zonder verpakking)	Άύñí ó (= ύññó όόóέάόάόά)	Kg	29

CONDICIONES LÍMITE DE FUNCIONAMIENTO

CONDIÇÕES LIMITES DE FUNCIONAMENTO

LIMIETVOORWAARDEN WERKING

Ϊ ΝΕΑΕΑÓ ΟΉΪ ΕÇΕΑÓ ΕΑΉΌΪ ΟΝΑΕΑÓ

				A	B
Temperaturas máximas de funcionamiento en modo refrigeración	Temperaturas máximas de exercício em arrefecimento	Maximum bedrijfstemperaturen bij koeling	ί Υάέόόáó έάñí ί έñάόάáó έάéí όí όñάάó όύίçç	DB 35°C - WB 24°C	DB 43°C - WB 32°C
Temperaturas mínimas de funcionamiento en modo refrigeración	Temperaturas mínimas de exercício em arrefecimento	Minimum bedrijfstemperaturen bij koeling	Άέύ=έόάáó έάñí ί έñάόάáó έάéí όí όñάάó όύίçç	16°C	16°C
A Temp. ambiente interior B Temp. ambiente exterior	A Temp. ambiente interna B Temp. ambiente externa	A Interne omgevingstemp. B Externe omgevingstemp.	A Έάñí ί έñάόά άóύóάñέí ύ όάñάύέέí ί όί ó B Έάñí ί έñάόά άί ύóάñέí ύ όάñάύέέí ί όί ó		

INDIVIDUAZIONE DI ANOMALIE DI FUNZIONAMENTO

MANIFESTAZIONI	CAUSE	RIMEDI
<ul style="list-style-type: none"> • Il climatizzatore non funziona. 	<ul style="list-style-type: none"> • Manca la corrente. • La spina è disinserita. • Il timer è inserito 	<ul style="list-style-type: none"> • Attendere. • Inserire la spina. • Disinserire il timer
<ul style="list-style-type: none"> • Il climatizzatore funziona solo per poco tempo. 	<ul style="list-style-type: none"> • La temperatura impostata è troppo vicina alla temperatura ambiente. • Vi sono ostacoli sull'aspirazione dell'aria esterna. 	<ul style="list-style-type: none"> • Abbassare la temperatura impostata. • Togliere gli ostacoli. • Chiamare il Centro assistenza.
<ul style="list-style-type: none"> • Il climatizzatore funziona ma non rinfresca la stanza. 	<ul style="list-style-type: none"> • Finestra aperta. • Nella stanza sta funzionando qualche fonte di calore (bruciatore, lampade ecc) oppure vi sono molte persone. • La temperatura impostata è troppo alta. • Il climatizzatore ha una potenza non adeguata alle condizioni o alle dimensioni dell'ambiente. 	<ul style="list-style-type: none"> • Chiudere la finestra • Eliminare la fonte di calore. • Abbassare la temperatura impostata.
<ul style="list-style-type: none"> • Durante lo spostamento del climatizzatore esce acqua. 	<ul style="list-style-type: none"> • Il climatizzatore viene inclinato o coricato. 	<ul style="list-style-type: none"> • Prima degli spostamenti svuotare l'acqua contenuta togliendo il tappo (fig.2 riferimento n°4).
<ul style="list-style-type: none"> • Sul display del pannello comandi appare il segnale di allarme "F" 	<ul style="list-style-type: none"> • Il filtro è sporco 	<ul style="list-style-type: none"> • Pulire il filtro (fare riferimento al cap.3.17) • Riaccendere l'apparecchio e premere per 5 secondi il tasto SW1 del pannello comandi per fare sparire il segnale di allarme dal display.
<ul style="list-style-type: none"> • Il climatizzatore si spegne, i comandi sia del telecomando che del pannello comandi non rispondono e sul display del pannello comandi appare il segnale di allarme "2" lampeggiante. 		<ul style="list-style-type: none"> • Chiamare il Centro Assistenza
<ul style="list-style-type: none"> • Il climatizzatore si spegne, i comandi sia del telecomando che del pannello comandi non rispondono e sul display del pannello comandi appare il segnale di allarme "8" lampeggiante. 		<ul style="list-style-type: none"> • Chiamare il Centro Assistenza
<ul style="list-style-type: none"> • Il climatizzatore si spegne, i comandi sia del telecomando che del pannello comandi non rispondono e sul display del pannello comandi appare il segnale di allarme "3" lampeggiante. 	<ul style="list-style-type: none"> • Accumulo eccessivo di acqua all'interno del climatizzatore 	<ul style="list-style-type: none"> • Scaricare l'acqua contenuta togliendo il tappo (fig.2 riferimento n°4). Se questo allarme è troppo frequente, chiamare il Centro Assistenza.
<ul style="list-style-type: none"> • Sul display del pannello comandi appare il segnale di allarme "13" lampeggiante. 		<ul style="list-style-type: none"> • Chiamare il Centro Assistenza

TROUBLE SHOOTING

PROBLEMS	LIKELY CAUSE	SUGGESTED SOLUTION
<ul style="list-style-type: none"> The conditioner does not work. 	<ul style="list-style-type: none"> No power. The plug has not been inserted. Timer is ON 	<ul style="list-style-type: none"> Wait. Plug in the conditioner. Switch off the timer
<ul style="list-style-type: none"> The conditioner works only for a short period. 	<ul style="list-style-type: none"> The temperature set is too close to ambient temperature. Suction of outside air is obstructed. 	<ul style="list-style-type: none"> Lower the temperature set. Remove the obstructions. Call the Service Center.
<ul style="list-style-type: none"> The conditioner works but does not refresh the room. 	<ul style="list-style-type: none"> Window open. Some source of heat is operating in the room (burner, lamps, etc.) or the room is crowded. The temperature set is too high. The power of the conditioner is not suitable for ambient conditions or dimensions. 	<ul style="list-style-type: none"> Close the window. Eliminate sources of heat. Lower the temperature set.
<ul style="list-style-type: none"> Water leaks from the conditioner during transport. 	<ul style="list-style-type: none"> The conditioner has been tilted or laid flat. 	<ul style="list-style-type: none"> Remove the plug (fig.2 ref. n°4) and drain the water before moving the conditioner.
<ul style="list-style-type: none"> Alarm signal " Fi " appears on the control panel display 	<ul style="list-style-type: none"> The filter is dirty 	<ul style="list-style-type: none"> Clean the filter (refer to section 3.17) Switch the appliance back on and press button SW1 on the control panel for 5 seconds so that the alarm signal disappears from the display.
<ul style="list-style-type: none"> The conditioner switches off, the controls on the remote control and the control panel do not respond and alarm signal "2" flashes on the control panel display. 		<ul style="list-style-type: none"> Call the Service Centre.
<ul style="list-style-type: none"> The conditioner switches off, the controls on the remote control and the control panel do not respond and alarm signal "8" flashes on the control panel display. 		<ul style="list-style-type: none"> Call the Service Centre.
<ul style="list-style-type: none"> The conditioner switches off, the controls on the remote control and the control panel do not respond and alarm signal "3" flashes on the control panel display. 	<ul style="list-style-type: none"> Excessive build-up of water inside the conditioner 	<ul style="list-style-type: none"> Drain the water contained by removing the plug (fig.2 ref. n°4). If this alarm is displayed too frequently, call the Service Centre.
<ul style="list-style-type: none"> Alarm signal "13" flashes on the control panel display. 		<ul style="list-style-type: none"> Call the Service Centre.

ANOMALIES POSSIBLES

SYMPTOMES	CAUSES	REMEDES
<ul style="list-style-type: none"> Le climatiseur ne fonctionne pas. 	<ul style="list-style-type: none"> Il n'y a pas de courant. La fiche n'est pas introduite dans la prise. Le timer est enclenché 	<ul style="list-style-type: none"> Attendre. Mettre la fiche dans la prise. Débrancher le timer
<ul style="list-style-type: none"> Le climatiseur fonctionne uniquement pendant peu de temps. 	<ul style="list-style-type: none"> La température programmée est trop proche de la température ambiante. Il y a des obstacles sur l'aspiration de l'air externe. 	<ul style="list-style-type: none"> Abaisser la température programmée. Oter les obstacles. Appeler le S.A.V.
<ul style="list-style-type: none"> Le climatiseur fonctionne mais ne rafraîchit pas la pièce. 	<ul style="list-style-type: none"> Fenêtre ouverte. Une source de chaleur fonctionne dans la pièce (brûleur, lampe, etc..) ou bien il y a beaucoup de personnes. La température programmée est trop élevée. Le climatiseur a une puissance non appropriée aux conditions et aux dimensions du local. 	<ul style="list-style-type: none"> Fermer la fenêtre. Éliminer la source de chaleur. Abaisser la température programmée.
<ul style="list-style-type: none"> De l'eau sort du climatiseur lors de son déplacement. 	<ul style="list-style-type: none"> Le climatiseur est incliné ou couché. 	<ul style="list-style-type: none"> Avant de déplacer le climatiseur, vider l'eau qu'il contient en élevant le bouchon (fig. 2 référence n°4).
<ul style="list-style-type: none"> Sur l'afficheur du panneau de commande apparaît le signal d'alarme "Fi" 	<ul style="list-style-type: none"> Le filtre est encrassé 	<ul style="list-style-type: none"> Nettoyer le filtre (voir chap. 3.17) Rallumer l'appareil et appuyer pendant 5 secondes sur la touche SW1 du panneau de commande pour faire disparaître le signal d'alarme.
<ul style="list-style-type: none"> Le climatiseur s'éteint, les commandes, tant de la télécommande que du panneau de commande, ne répondent pas, et, on voit apparaître, sur l'afficheur du panneau de commande, le signal d'alarme "2" clignotant. 		<ul style="list-style-type: none"> Appeler le Centre d'assistance
<ul style="list-style-type: none"> Le climatiseur s'éteint, les commandes, tant de la télécommande que du panneau de commande, ne répondent pas, et, on voit apparaître, sur l'afficheur du panneau de commande, le signal d'alarme "8" clignotant. 		<ul style="list-style-type: none"> Appeler le Centre d'assistance
<ul style="list-style-type: none"> Le climatiseur s'éteint, les commandes, tant de la télécommande que du panneau de commande, ne répondent pas, et, on voit apparaître, sur l'afficheur du panneau de commande, le signal d'alarme "3" clignotant. 	<ul style="list-style-type: none"> Accumulation excessive d'eau à l'intérieur du climatiseur 	<ul style="list-style-type: none"> Purger l'eau présente en enlevant le bouchon (fig. 2 référence n°4). Si cette alarme est trop fréquente, appeler le Centre d'assistance.
<ul style="list-style-type: none"> Sur l'afficheur du panneau de commande apparaît le signal d'alarme "13" clignotant. 		<ul style="list-style-type: none"> Appeler le Centre d'Assistance

KLEINE STÖRUNGEN SELBST BEHEBEN

STÖRUNGEN	URSACHEN	BESEITIGUNG
<ul style="list-style-type: none"> Die Klimaanlage funktioniert nicht. 	<ul style="list-style-type: none"> Stromversorgung unterbrochen. Netzstecker gezogen. Timer in Betrieb 	<ul style="list-style-type: none"> Abwarten. Stecker in die Steckdose stecken. Timer ausschalten
<ul style="list-style-type: none"> Die Klimaanlage funktioniert nur über einen kurzen Zeitraum 	<ul style="list-style-type: none"> Die eingestellte Temperatur liegt zu nahe an der Raumtemperatur. Hindernisse an der Ansaugvorrichtung der Ausseneinheit. 	<ul style="list-style-type: none"> Eingestellte Temperatur senken. Eventuelle Hindernisse entfernen. Kundendienst rufen.
<ul style="list-style-type: none"> Die Klimaanlage funktioniert, kühlt jedoch den Raum nicht. 	<ul style="list-style-type: none"> Offenes Fenster. Im Zimmer sind Wärmequellen eingeschaltet (Brenner, Lampen, usw) oder es sind viele Personen anwesend. Die eingestellte Temperatur ist zu hoch. Die Leistungsfähigkeit der Klimaanlage ist nicht der Größe des Raumes angemessen. 	<ul style="list-style-type: none"> Fenster schließen. Wärmequelle eliminieren. Eingestellte Temperatur senken.
<ul style="list-style-type: none"> Während des Bewegens der Klimaanlage tritt Wasser aus. 	<ul style="list-style-type: none"> Die Klimaanlage wird geneigt oder umgelegt. 	<ul style="list-style-type: none"> Das Wasser vor dem Bewegen durch Herausziehen des Stöpsels ablassen (Abb. 2 Position Nr. 4).
<ul style="list-style-type: none"> Auf dem Display der Bedienkonsole erscheint die Alarmmeldung "Fi" 	<ul style="list-style-type: none"> Der Filter ist verschmutzt 	<ul style="list-style-type: none"> Reinigen Sie den Filter (nehmen Sie Bezug auf Kap. 3.17) Schalten Sie das Gerät ein und drücken Sie für 5 Sekunden die Taste SW1 der Bedienkonsole, damit das Alarmsignal vom Display gelöscht wird.
<ul style="list-style-type: none"> Das Klimagerät geht aus, die Bedienelemente sowohl auf der Fernbedienung als auch auf der Bedienkonsole reagieren nicht, und auf dem Display der Bedienkonsole erscheint das blinkende Alarmsignal "2". 		<ul style="list-style-type: none"> Rufen Sie den Kundendienst an.
<ul style="list-style-type: none"> Das Klimagerät geht aus, die Bedienelemente sowohl auf der Fernbedienung als auch auf der Bedienkonsole reagieren nicht, und auf dem Display der Bedienkonsole erscheint das blinkende Alarmsignal "8". 		<ul style="list-style-type: none"> Rufen Sie den Kundendienst an.
<ul style="list-style-type: none"> Das Klimagerät geht aus, die Bedienelemente sowohl auf der Fernbedienung als auch auf der Bedienkonsole reagieren nicht, und auf dem Display der Bedienkonsole erscheint das blinkende Alarmsignal "3". 	<ul style="list-style-type: none"> Zu starke Ansammlung von Wasser im Innern des Klimagerätes. 	<ul style="list-style-type: none"> Lassen Sie das enthaltene Wasser ab, indem Sie den Stopfen abnehmen (Abb. 2 Position Nr. 4). Wenn dieser Alarm zu häufig auftritt, rufen Sie den Kundendienst an.
<ul style="list-style-type: none"> Auf dem Display der Bedienkonsole erscheint das blinkende Alarmsignal "13" 		<ul style="list-style-type: none"> Rufen Sie den Kundendienst an.

DETECCION DE ANOMALIAS DE FUNCIONAMIENTO

MANIFESTACIONES	CAUSAS	REMEDIOS
<ul style="list-style-type: none"> • El climatizador no funciona. 	<ul style="list-style-type: none"> • Falta la corriente. • Está desenchufado. • El timer está activado. 	<ul style="list-style-type: none"> • Esperar. • Enchufar. • Desactivar el timer.
<ul style="list-style-type: none"> • El climatizador funciona sólo poco tiempo. 	<ul style="list-style-type: none"> • La temperatura programada está muy cerca de la temperatura ambiente. • Hay obstáculos en la aspiración del aire del exterior. 	<ul style="list-style-type: none"> • Bajar la temperatura programada. • Quitar los obstáculos. • Llamar al Centro de asistencia.
<ul style="list-style-type: none"> • El climatizador funciona pero no refresca el ambiente. 	<ul style="list-style-type: none"> • Hay una ventana abierta. • En la habitación está funcionando alguna fuente de calor (quemador, lámparas, etc.) o hay muchas personas. • La temperatura programada es demasiado alta. • El climatizador tiene una potencia no adecuada para las condiciones o al tamaño del ambiente. 	<ul style="list-style-type: none"> • Cerrar la ventana. • Eliminar la fuente de calor. • Bajar la temperatura programada.
<ul style="list-style-type: none"> • Al moverlo el climatizador pierde agua. 	<ul style="list-style-type: none"> • El climatizador está inclinado u horizontal. 	<ul style="list-style-type: none"> • Antes de moverlo vaciar el agua contenida quitando la tapa (Fig. 2, Ref. 4).
<ul style="list-style-type: none"> • En el display del panel de mandos aparece la señal de alarma "Fi". 	<ul style="list-style-type: none"> • El filtro está sucio. 	<ul style="list-style-type: none"> • Limpie el filtro (remítase al Cap. 3.17). • Reencienda el aparato y pulse durante 5 segundos el botón SW1 en el panel de mandos para hacer desaparecer la señal de alarma del display.
<ul style="list-style-type: none"> • El climatizador se apaga, los mandos del control remoto y del panel de mandos no responden y en el display del panel de mandos aparece la señal de alarma "2" intermitente. 		<ul style="list-style-type: none"> • Llame al Centro de Asistencia.
<ul style="list-style-type: none"> • El climatizador se apaga, los mandos del control remoto y del panel de mandos no responden y en el display del panel de mandos aparece la señal de alarma "8" intermitente. 		<ul style="list-style-type: none"> • Llame al Centro de Asistencia.
<ul style="list-style-type: none"> • El climatizador se apaga, los mandos del control remoto y del panel de mandos no responden y en el display del panel de mandos aparece la señal de alarma "3" intermitente. 	<ul style="list-style-type: none"> • Acumulación excesiva de agua dentro del climatizador. 	<ul style="list-style-type: none"> • Descargue el agua contenida quitando el tapón (Fig. 2, Ref. 4). Si esta alarma se activa con demasiada frecuencia, llame al Centro de Asistencia.
<ul style="list-style-type: none"> • En el display del panel de mandos aparece la señal de alarma "13" intermitente. 		<ul style="list-style-type: none"> • Llame al Centro de Asistencia.

DETECÇÃO DE ANOMALIAS DE FUNCIONAMENTO

MANIFESTAÇÕES	CAUSAS	SOLUÇÕES
<ul style="list-style-type: none"> O climatizador não funciona. 	<ul style="list-style-type: none"> Falta a corrente. A ficha está desligada. O timer está introduzido. 	<ul style="list-style-type: none"> Aguardar. Ligar a ficha. Retirar o timer.
<ul style="list-style-type: none"> O climatizador funciona só por pouco tempo. 	<ul style="list-style-type: none"> A temperatura programada está muito próxima da temperatura ambiente. Presença de obstáculos na aspiração do ar exterior. 	<ul style="list-style-type: none"> Baixar a temperatura programada. Retirar os obstáculos. Contactar o Centro de assistência.
<ul style="list-style-type: none"> O climatizador funciona mas não refresca o local. 	<ul style="list-style-type: none"> Janela aberta. Na local está a funcionar uma fonte de calor (aquecedor, lâmpadas, etc.) ou há muita pessoas. A temperatura programada é demasiado alta. O climatizador tem uma potência inadequada para as condições ou para as dimensões do ambiente. 	<ul style="list-style-type: none"> Fechar a janela Eliminar a fonte de calor. Baixar a temperatura programada.
<ul style="list-style-type: none"> Durante a movimentação o climatizador perde água. 	<ul style="list-style-type: none"> O climatizador está inclinado ou deitado. 	<ul style="list-style-type: none"> Antes de o movimentar esvaziar a água retirando a tampa(fig.2 referência 4).
<ul style="list-style-type: none"> No visor do painel de comandos aparece o sinal de alarme "Fi" 	<ul style="list-style-type: none"> O filtro está sujo 	<ul style="list-style-type: none"> Limpar o filtro (consultar o cap.3.17) Ligar novamente o aparelho e premir durante 5 segundos o botão SW1 do painel de comandos para fazer desaparecer o sinal de alarme do visor.
<ul style="list-style-type: none"> O climatizador desliga-se, os comandos do telecomando e do painel de comandos não respondem e no visor do painel de comandos aparece o sinal de alarme "2" intermitente. 		<ul style="list-style-type: none"> Contactar o Centro de Assistência
<ul style="list-style-type: none"> O climatizador desliga-se, os comandos do telecomando e do painel de comandos não respondem e no visor do painel de comandos aparece o sinal de alarme "8" intermitente. 		<ul style="list-style-type: none"> Contactar o Centro de Assistência
<ul style="list-style-type: none"> O climatizador desliga-se, os comandos do telecomando e do painel de comandos não respondem e no visor do painel de comandos aparece o sinal de alarme "3" intermitente. 	<ul style="list-style-type: none"> Acumulação excessiva de água no interior do climatizador 	<ul style="list-style-type: none"> Despejar a água contida retirando o tampão (fig.2 referência 4). Se este alarme for muito frequente, contactar o Centro de Assistência
<ul style="list-style-type: none"> No visor do painel de comandos aparece o sinal de alarme "13" intermitente. 		<ul style="list-style-type: none"> Contactar o Centro de Assistência

ZELF KLEINE STORINGEN VERHELPE

STORING	OORZAAK	OPLOSSING
<ul style="list-style-type: none"> De airconditioner doet het niet. 	<ul style="list-style-type: none"> Er is geen stroom. De stekker zit niet in het stopcontact. De timer is ingeschakeld. 	<ul style="list-style-type: none"> Wacht even. Doe de stekker in het stopcontact. Schakel de timer uit.
<ul style="list-style-type: none"> De airconditioner doet het alleen gedurende korte tijd. 	<ul style="list-style-type: none"> De ingestelde temperatuur is te dichtbij de omgevingstemperatuur. De aanzuiging van de buitenlucht wordt belemmerd. 	<ul style="list-style-type: none"> Verlaag de ingestelde temperatuur. Verwijder de obstakels. Neem contact op met de Servicedienst.
<ul style="list-style-type: none"> De airconditioner doet het maar koelt het vertrek niet. 	<ul style="list-style-type: none"> Er staat een raam open. In de kamer is een andere warmtebron in werking (een brander, een lamp e.d.) of er zijn veel mensen. De ingestelde temperatuur is te hoog. De capaciteit van de airconditioner is niet geschikt met het oog op de omstandigheden of de grootte van het vertrek. 	<ul style="list-style-type: none"> Doe het raam dicht. Schakel de warmtebron uit. Verlaag de ingestelde temperatuur.
<ul style="list-style-type: none"> Tijdens het verplaatsen van de airconditioner komt er water uit. 	<ul style="list-style-type: none"> De airconditioner is schuin gehouden of op zijn kant gelegd. 	<ul style="list-style-type: none"> Voordat u de airconditioner gaat verplaatsen moet u het water dat erin zit eruit laten lopen door de dop eraf te draaien (afb. 2 referentie 4).
<ul style="list-style-type: none"> Op het display van het bedieningspaneel verschijnt het alarmsignaal "Fi" 	<ul style="list-style-type: none"> Het filter is vuil 	<ul style="list-style-type: none"> Reinig het filter (raadpleeg hoofdstuk 3.17) Schakel het apparaat opnieuw in en druk 5 seconden op de toets SW1 van het bedieningspaneel om het alarmsignaal van het display te laten verdwijnen.
<ul style="list-style-type: none"> De klimaatregelaar gaat uit. Noch de bedieningsorganen van de afstandsbediening noch die van het bedieningspaneel reageren en op het bedieningspaneel verschijnt het knipperende alarmsignaal "2". 		<ul style="list-style-type: none"> Bel het Assistentiecentrum
<ul style="list-style-type: none"> De klimaatregelaar gaat uit. Noch de bedieningsorganen van de afstandsbediening noch die van het bedieningspaneel reageren en op het bedieningspaneel verschijnt het knipperende alarmsignaal "8". 		<ul style="list-style-type: none"> Bel het Assistentiecentrum
<ul style="list-style-type: none"> De klimaatregelaar gaat uit. Noch de bedieningsorganen van de afstandsbediening noch die van het bedieningspaneel reageren en op het bedieningspaneel verschijnt het knipperende alarmsignaal "3". 	<ul style="list-style-type: none"> Oermatige opeenhoping van water binnenin de klimaatregelaar 	<ul style="list-style-type: none"> Voer het aanwezige water af door de dop weg te nemen (afb. 2 referentie 4). Indien dit alarm te vaak optreedt, dient men het Assistentiecentrum te bellen.
<ul style="list-style-type: none"> Op het display van het bedieningspaneel verschijnt het knipperende alarmsignaal "13". 		<ul style="list-style-type: none"> Bel het Assistentiecentrum

<p>ΔΑΝΕΥΟΑΟΕΑ ΔΙ Ο ΑΙ ΑΑ×ΑΟΑΕ ΓΑ ΑΕΑΧΕΥΕΙ ΟΙ</p> <ul style="list-style-type: none"> • ΟΙ εεει άοεόοεεύ άά εάοι ονάαλ. 	<p>ΑΕΟΕΑΟ</p> <ul style="list-style-type: none"> • Αδι οοεύαε οι εάεοηεεύ ηάγλ ά. • Οι εάεπαει άάί άλλ άε οοί άάάάι Υίι οοεί οηεα. • Οι ηί εεε Υ-άε άεόά-εάλ. 	<p>ΑΔΙ ΕΑΟΑΟΟΑΟ</p> <ul style="list-style-type: none"> • Δανει Υί άάά. • Οοί άΥοάάά οι εάεπαει οοεί οηεα. • Αδάί άηάι δι επόάά οι ηί εεε. • ΑδεΥί οά άει =άι εεε εάηι ι εηάόλά.
<ul style="list-style-type: none"> • Οι εεει άοεόοεεύ εάοι ονάαλ άάά ελαç ηνά. 	<ul style="list-style-type: none"> • Ç εάηι ι εηάόλά δι ο άδεΥί άάά άλ άε δι έγ έι ί ού οοç εάηι ι εηάόλά δι ο δανηάΥεει ί δι ο. • Οδύη-ι όι άι δυάεά οοç δηυάάάοç όι ο άΥηά. 	<ul style="list-style-type: none"> • Αδι ι αεηύι άάά οά άι δυάάά. • ΕάεΥοάά όçí Οά-ί εεε Αί οδçηΥοçç. • Εεάλόάά όι δανΥεοηί.
<ul style="list-style-type: none"> • Οι εεει άοεόοεεύ εάοι ονάαλ άεεύ άά άηί οηεάε όι άυι Υοει. 	<ul style="list-style-type: none"> • Αίι ε-δύ δανΥεοηί. • Οοί άυι Υοει οδύη-άε δçαη εάηι υοçόάό (εάόόοηάό, εύι δά ε.ό.ε.) η οδύη-ι όι δι εεύ Υοει ά. • Ç εάηι ι εηάόλά δι ο άδεΥί άάά άλ άε δι έγ οοçεη. • Οι εεει άοεόοεεύ άά άεάεΥοάά όçí εάδΥεεççç εό-γ άεά όεο οοί εηεάο η άεά όεο άεάόόΥοάά όι ο δανηάΥεει ί δι ο. 	<ul style="list-style-type: none"> • Αδι ι αεηύι άάά όçí δçαη εάηι υοçόάό. • Άεάόοηόάά όçí άδεάάι Υίç εάηι ι εηάόλά.
<ul style="list-style-type: none"> • Εάδύ όçí ι άάάεηι çόç όι ο εεει άοεόοεεί γ άδι άΥεάάάε ί άηυ. 	<ul style="list-style-type: none"> • Οι εεει άοεόοεεύ άλ άε δεάάάάόι Υίι η άάί άηι οεάάάε οά εάόάευνόçç εΥοç. 	<ul style="list-style-type: none"> • Δηει άδύ όçí ι άάάεηι çόç άάάΥοάά όι δανηά-υι άίι ί άηυ άάΥει ί οάό όι δπι ά (άε. 2 άί άόι ηΥ άη. 4)
<ul style="list-style-type: none"> • Οόçí ι εείç όι ο δμ άεά άεΥά-ι ο άι οάί ηεάάάε όι όπι ά οοί άάάηι ι γ "F" 	<ul style="list-style-type: none"> • Οι οηεοηί άλ άε άηπι εει 	<ul style="list-style-type: none"> • Εάεάηι οάά όι οηεοηί (άάλόά ό-άοεεύ όι εάό. 3.17) • Ι άί άί Υοάά όçç οόόεάοη εάε δάόηόά άεά 5 άάόάηυεάδωά όι έι όι δμ SWI όι ο δμ άεά άεΥά-ι ο άεά ί ά άί άεάάάάά όι όπι ά άεύηι άδύ όçí ι εείç.
<ul style="list-style-type: none"> • Οι εεει άοεόοεεύ οάπι άε, ι ε άί όι εΥο όι ο όçεά-άηηεόççηι ο εάε όι ο δμ άεά άεΥά-ι ο άάί άί οάάι εηηί ί ί οάε εάε οοçí ι εείç όι ο δμ άεά άεΥά-ι ο άι οάί ηεάάάε όι όπι ά οοί άάάηι ι γ "2" άί άάι οάπι ί ί οάό. 		<ul style="list-style-type: none"> • ΕάεΥοάά όι ΕΥί οηί Οδι οόηει çο
<ul style="list-style-type: none"> • Οι εεει άοεόοεεύ οάπι άε, ι ε άί όι εΥο όι ο όçεά-άηηεόççηι ο εάε όι ο δμ άεά άεΥά-ι ο άάί άί οάάι εηηί ί ί οάε εάε οοçí ι εείç όι ο δμ άεά άεΥά-ι ο άι οάί ηεάάάε όι όπι ά οοί άάάηι ι γ "8" άί άάι οάπι ί ί οάό. 		<ul style="list-style-type: none"> • ΕάεΥοάά όι ΕΥί οηί Οδι οόηει çο
<ul style="list-style-type: none"> • Οι εεει άοεόοεεύ οάπι άε, ι ε άί όι εΥο όι ο όçεά-άηηεόççηι ο εάε όι ο δμ άεά άεΥά-ι ο άάί άί οάάι εηηί ί ί οάε εάε οοçí ι εείç όι ο δμ άεά άεΥά-ι ο άι οάί ηεάάάε όι όπι ά οοί άάάηι ι γ "3" άί άάι οάπι ί ί οάό. 	<ul style="list-style-type: none"> • Οδαναι εεεη οόόοηάόçç ί άηι γ οδι άόυοαηεύ όι ο εεει άοεόοεεί γ 	<ul style="list-style-type: none"> • ΑάάΥοάά όι ί άηυ όι ο δανηΥ-άάε άόαηηί οάό όι δπι ά (άε. 2 άί άόι ηΥ άη. 4). Αύι άόδύ όι άεύηι άλ άε δΥηά δι έγ οό-ί υ, εάεΥοάά όι ΕΥί οηί Οδι οόηει çο.
<ul style="list-style-type: none"> • Οόçí ι εείç όι ο δμ άεά άεΥά-ι ο άι οάί ηεάάάε όι όπι ά οοί άάάηι ι γ "13" άί άάι οάπι ί ί οάό. 		<ul style="list-style-type: none"> • ΕάεΥοάά όι ΕΥί οηί Οδι οόηει çο



www.olimpiasplendid.it
service@olimpiasplendid.it



Il servizio di Contact Center fornisce:
- attivazione della SuperGaranzia Commerciale
- attivazione d'intervento tecnico di assistenza in garanzia

I dati tecnici e le caratteristiche estetiche dei prodotti possono subire cambiamenti. Olimpia Splendid si riserva di modificarli in ogni momento senza preavviso.